

**JANOME**

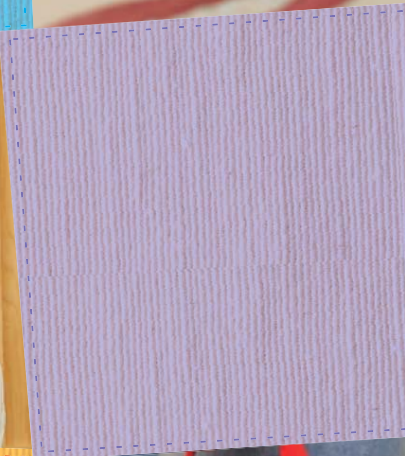

# Nähmaschinen Zubehörkatalog

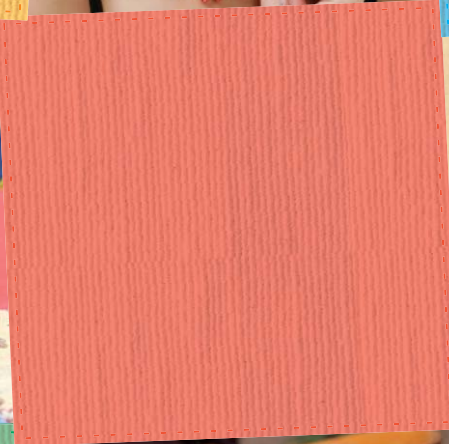



## Ein Mehr an Nähvergnügen

Janome Zubehör hilft Ihnen beim schnelleren und komfortableren Nähen. Jedes unserer Zubehöre wird für einfachste Anwendung entwickelt. Selbst hohen Ansprüchen werden die Nähergebnisse gerecht. So können Sie beruhigt arbeiten, denn Sie nähen mit Janome. Der erste Weg zu Ihrem neuen Näherlebnis ist die korrekte Auswahl der Hilfsmittel. Lassen Sie sich durch diesen Katalog inspirieren und finden Sie mit ihm die optimalen Zubehöre für Ihre kreativen Näherlebnisse.





■ JANOME QUALITÄT

■ QUILTEN

■ WOHNDEKOR

■ HEIRLOOM

■ STICKEN

■ FILZEN

ZUBEHÖRKATALOG

▲ ALLGEMEIN

▲ OVERLOCK

▲ COVERMASCHINEN

▲ COVER-/OVERLOCK KOMBIMASCHINE

▲ KOMPAKTSCHNELLNÄHER

▲ DIVERSES



## Janome Technik und handwerkliches Können für hohe Nähqualität

Exklusive Besonderheiten der Janome Nähfüßchen und Zubehöre geben Ihnen mehr Kontrolle und Genauigkeit für hochkarätige Ergebnisse. Entwickelt für Effektivität und voll von Einfallsreichtum können Sie sicher sein, dass die hohe technische Erfahrung von Janome nicht nur hinter jeder Nähmaschine sondern ebenfalls hinter jedem Nähfuß und jedem Zubehör steht.

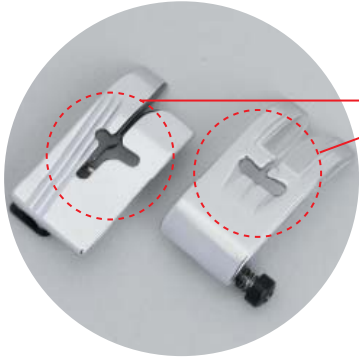

### Rillen führen Stoff und Fäden

Besondere Formen der Unterseite der unterschiedlichen Füßchen sorgen bei Stichen und Stoffen für beste Führung. Links führen die Rillen des Blindstichfußes den Stoff in Richtung der Nadel, rechts die Höhlung des Zick-Zack-Fußes den Stich optimal zur Stichplattenöffnung. Damit wird in beiden Fällen die Stichbildung optimiert.

### Bürsten als Widerstand

Haben Sie sich jemals gefragt, warum an einem Janome Kantenfuß eine Bürste angebracht ist? Die Bürste ersetzt den Widerstand den die Nadel normalerweise beim Durchdringen des Stoffes erfährt, der jedoch am rechten Ende beim Kantenversäubern fehlt. Dieser künstliche Widerstand sorgt für ein ausgewogenes Nahtbild.

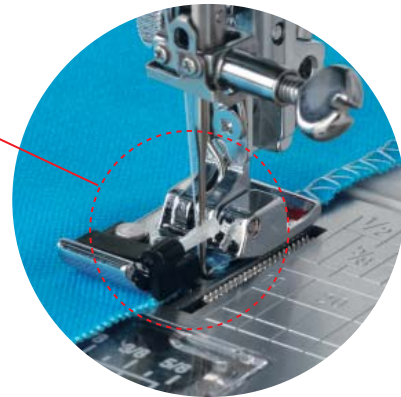

### Knopf stoppt Fußbewegung

Saßen Sie schon einmal frustriert vor einer blockierenden, dicken Stoffkante? Janome Multi-Flex-Füßchen bewegen sich in alle Richtungen, was bei dem genannten Problem ebenfalls stört. Doch was wäre Janome ohne eine zündende Idee? Der kleine Knopf am Zick-Zack-Fuß ist die Lösung. Einfach bei Bedarf eindrücken und über die dicke Kante nähen. Der Fuß bleibt in der waagrechten justiert. Nach der Kante löst sich dieser automatisch und ist wieder voll flexibel. Selbst der Beginn auf dicken Kanten wird zum Nähvergnügen!

### Raupenbänder für bessere Führung

Die meisten Füßchen liegen flach auf dem Stoff auf. Doch was, wenn der Stoff links und rechts der Nadel unterschiedlich hoch ist? Zum Beispiel an Säumen und bei dicken Stoffkanten. Hier kommt die einmalige Funktionalität des Janome Raupenfußes ins Spiel. Dieser gleicht durch die beiden unabhängig arbeitenden Raupenbänder Unebenheiten und Höhenunterschiede aus. Janome hat mal wieder an alles gedacht.

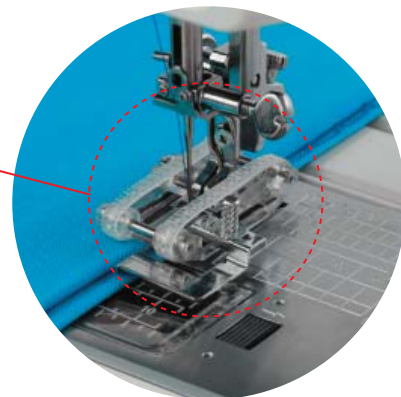





## ACUFEED: Obertransport der Zukunft

Nur bei Janome finden Sie diesen eingebauten Obertransport, kombiniert mit dem einzigartigen 7-Segment-Transporteur. Lediglich wenn der Ober- und Unterstoff gleichzeitig transportiert werden, lassen sich alle Arten von Stoff gut miteinander verarbeiten. Selbst rutschige Stoffe wie Samt oder dickere Lagen für Quilts, Wattierungen und schwere Heimdekostoffe verlieren ihren Schrecken. Perfekter Transport bedeutet außerdem exaktes Ausrichten von Karos und Streifen.



### AcuFeed Füßchen optimieren das AcuFeed System

Kombinieren Sie diese praktischen Füßchen mit den Vorzügen des AcuFeed Systems Ihrer Maschine, um noch bessere Nähergebnisse bei Ihren Projekten zu erzielen.

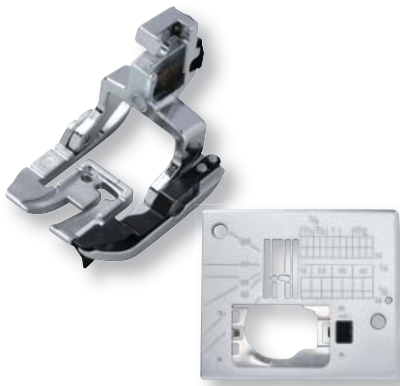

#### ACUFEED 1/4" SAUMFUSS MIT GERADSTICHPLATTE

Führt den Stoff exakt 1/4" breit. Eine feine Sache für Patchwork. Die optimierte Stichplatte sorgt dafür, dass die Stoffkanten nicht heruntergezogen werden und die Stiche exakt ausgerichtet sind.

846-407-007	C
(Nur für AcuFeed)	



#### ACUFEED OFFENER APPLIKATIONSFUSS

Freie Sicht auf den Bereich vor der Naht. Besonders geeignet bei Applikationen, Buchstaben sticken, Schnitarbeiten und Quilten.

846-410-003	C
(Nur für AcuFeed)	



#### ACUFEED SCHATTENNAHT-QUILTFUSS

Die Mittelführung des Fußes folgt präzise einem Saum und erlaubt so ein genaues Nähen im Schatten der Naht. In Verbindung mit den unzähligen Nadelpositionen empfehlenswert für Topstitch-Nähte und Besätze.

846-413-006	C
(Nur für AcuFeed)	





# QUILTEN

Quilten hat eine lange Geschichte. Traditionelle Quilts bestehen meist aus jahrhunderte alten Mustern. Seit kurzem entwickelt sich Quilten immer mehr zu einer Kunstform, die, bedingt durch Ausstellungen in Museen, ständig populärer wird. Quilts dienen heute nicht mehr nur als Tagesdecken, sondern gewinnen darüber hinaus große Bedeutung in der Raumgestaltung. Janomes Zubehöre erleichtern die Anfertigung der Stücke und unterstützen die Künstler bei Ihren kreativen Entwicklungen.

## OBERTRANSPORTFUß



Der Obertransportfuß hilft beim einfachen Vernähen mehrerer Lagen, ohne das Wellen und Falten entstehen. Diesen Effekt erzielt die harmonische Zusammenarbeit des oberen und unteren Stofftransportes. Die Stoffe fließen unter dem Fuß hindurch. Mit Hilfe des ansteckbaren Lineals steppen Sie in gleichmäßigen Abständen oder erhalten schönere Kanten.







Man sagt, dass jeder Quilt die Individualität seiner Schöpferin widerspiegelt.

Lassen Sie sich von Janome bei Ihren Kreationen unterstützen. Egal ob es sich um einen großen Quilt handelt, welcher Sie als Wandbehang oder Überwurf erfreut, ob Sie kleine Dinge des täglichen Lebens wie Kissen, Taschen oder Beutel anfertigen. Allein Ihr eigenes Gefühl bestimmt das Ergebnis.



1/4" SAUMFUSS



Nähen Sie 1/4" Säume schnell und akkurat. Großartig für Patchwork, wo diese Naht traditionell ihren Einsatz findet.



## Ein Mix aus Farben und Stoffen

Nicht nur unterschiedlich farbige Stoffe sind kombinierbar sondern ebenfalls unterschiedliche Strukturen, die mit Hilfe von mannigfachen Techniken entstehen. So zum Beispiel fügen sich Freihandstippling, einfache Steppnähte und farbige Stickereien zu immer neuen Quiltelementen zusammen. Die Möglichkeiten sind mit den richtigen Werkzeugen unerschöpflich.



### STICK- UND STOPFFUSS



Gefederter Fuß zum Freihandstippling, Quilten und Freihandsticken. Für die bessere Sicht auf den Arbeitsbereich ist er vorne offen. Vorgezeichnete Muster lassen sich einfacher nachverfolgen.  
Wichtig: Immer den Transporteur versenken.





## Kinder lieben Quilten

Was ist schöner, als am Morgen mit dem von Mutti genähten Teddy zu schmusele oder die Bücher in die schöne Quilttasche zu stecken. Kinder wissen, dass in den Stücken viel Liebe steckt und jedes Teil einmalig vorhanden ist.



## OFFENER APPLIKATIONSFUSS

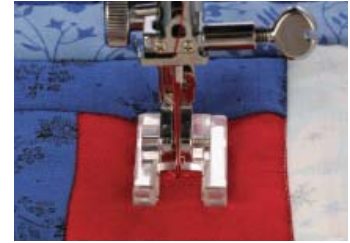

Der offene Fuß erlaubt freie Sicht auf die Näharbeit. Die Wölbung der Unterseite lässt Satin- oder Dekorstiche ungehindert hindurchgleiten. Nutzen Sie diesen Fuß zum Applizieren, Quilten und Sticken von Namen sowie Dekornähten.

## SCHATTENNAHT-QUILTFUSS



Die Führung dieses Fußes folgt perfekt einer Kante oder Naht und richtet die Stiche optimal zur Mitte aus. Beim Applizieren und dem Nachnähen von Linien ist die Mittelführung zusätzlich eine gute Orientierungshilfe.





# WOHNDEKOR

Sind Sie mit Ihren Wohnräumen zufrieden? Sicher halten Sie sich in schönen Räumen lieber auf und zeigen diese ebenso gerne den Gästen. Die richtige Farbgestaltung lässt Räume lebendiger und einladender wirken. Das Finden guter Farbharmonien kann regelrecht entmutigen, doch entdecken Sie diese mit kreativen Dekorelementen für sich selbst. Und lassen Sie sich von Janome helfen, ein professionelles Flair in Ihre vier Wände zu bringen.



## Modern, harmonisch und wohnlich

Grenzen Sie die Farbwahl nach Ihren Vorstellungen ein und lassen Sie mehr die einzelnen Elemente für Harmonie im Raum sorgen. Hauchen Sie langweiligen Kissen, Decken und Vorhängen Leben ein. Nutzen Sie die vielseitigen Möglichkeiten Ihrer Maschine und dem passenden Zubehör. Von verspielt bis streng linear ist alles erlaubt!





## Ein schöner Tisch für gute Laune

Wählen Sie frische Farben und fertigen Sie schöne Tischaccessoires. Peppen Sie diese mit unterschiedlichen Verzierungen ganz nach Ihrem Geschmack auf.

Feine Nähte bringen Leben in einfache Platzdeckchen. Für die Ränder dürfen es zusätzlich erhabene Effekte wie Biesen und Paspeln sein. Mixen Sie nach Herzenslust.



### BIESENFUSS UND BIESEN-FÜHRUNG

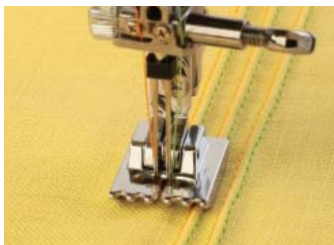

Nutzen Sie diese Kombination zum Nähen von erhabenen Schnurbiesen. Die Rillen der Unterseite lassen sich zum führen gleichmäßiger Biesenabstände einsetzen.

### KORDELNÄHFUSS



Die Schlitz an diesem Fuß führen bis zu 3 Kordeln, welche mit dekorativen Stichen übernäht werden. Die Kordeln können dabei nicht verrutschen.

### PASPELFUSS



Dieser Fuß ist praktisch beim Herstellen und Annähen von Paspeln. Für perfekten Sitz der Paspel sorgen die Rillen der Unterseite. Selbst Fertig- und Spezialpaspeln verarbeiten sich perfekt.







## Farben beleben Räume!

Ein einfacher Raum kann mit wenigen Farbakzenten sofort eine neue Atmosphäre erhalten. Für maximale Wirkung mit minimalem Aufwand lassen Sie Elemente wie Bänder, Borten und Perlen in kontrastierenden Farben einfließen. Janomes Perlen- oder Paillettenfuß sind dabei große Helfer.

### KRÄUSELFUSS

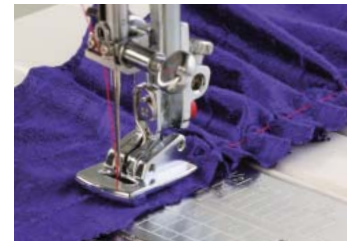

Nehmen Sie einen einlagigen Stoff und kräuseln Sie diesen effektiv. Die Kräuselung ist abhängig von der Stoffstärke, der Stichtlänge und der Fadenspannung.



### PERLENBANDFUSS



Perlenketten und -bänder werden mit diesen Füßen exakt in der Naht geführt. Einfach die Stichtlänge und Stichbreite so einstellen, dass die Perlen sauber zwischen die Stiche gleiten.

### PAILETTENFUSS



Ein spezieller Fuß zum Anbringen von Satin-, Zier- und Paillettenbändern. Das Band in die Führung legen, ein Stück hinter den Fuß ziehen und mit einem für Sie passenden Stich annähen.





## Welches Wohndekor bevorzugen Sie?

Da gibt es zum Beispiel Kreuzstiche, die durch ihr altmodisches Aussehen bezaubern. Doch welcher Wohntyp sind Sie? Umgeben Sie sich mit einfach Elementen, die Ihrem Stil und Charakter entsprechen. Alt oder modern, Sie geben den Ton an!





# HEIRLOOM

Heirloom, auch Französische Näharbeit genannt, bezeichnet eine Nähkunst deren Sinn darin liegt, durch Hinzufügen von feinen Handverzierungen Kleidung oder dekorative Teile als Erbstücke für Generationen herzustellen. Zu den Verzierungen gehören Biesen, zarte Stickereien, Spitzen, Borten und vielen andere Elemente.

In den vergangenen Jahren ist Heirloom wieder in Mode gekommen. Die feinen, detaillierten Techniken entmutigten hingegen Nähanfänger, wenn diese das falsche Werkzeug nutzten. Janome bietet mit seiner großen Auswahl an Präzisionsnähmaschinen und den entsprechenden Nähfüßchen die geeigneten Arbeitsmittel. Mit diesen Hilfen wird Heirloom zu einem Fest der Nähfreude.







### SATINFUSS



Speziell zum Nähen von dichten Satin- und Dekorstichen ist die Unterseite des Fußes hohl. Die Nähte gleiten ungehindert hindurch wobei der Fuß gut gegen den Transporteur drückt und der Stoff sauber transportiert wird. Schöner Ergebnisse erzielt man unter Verwendung eines dünnen Reißvlieses. Eventuell muss bei einlagigen Stoffen der Fußdruck erhöht werden.

## Bühne frei für schöne Details

Nutzen Sie hochwertige Stoffe und Fäden, damit Ihre Meisterwerke ihre Schönheit jahrelang behalten. Planen Sie die Details sorgfältig und probieren Sie diese zuvor aus. Spielen Sie dann die Vorteile Ihrer Janome Nähmaschine und deren Zubehör aus. Schöner kann kreativ nicht sein.

### ROLLSAUMFUSS



Schöne Rollsäume geben feinen Stoffen ein edles Aussehen, besonders an den Rändern von Rüschen. Hier stören dicke Nähte mit Sicherheit das Bild der feinen Gewebe. Der Fuß führt den Stoff und rollt die Säume automatisch ein.

### BIESENFUSS



Anmutige Biesen mit der Zwillingnadel werden mit den Rillen an der Unterseite des Fußes zum Kinderspiel. Biesen sind nicht nur dekorativ, sie unterstützen optisch die Zartheit eines leichten Stoffes. Zusätzlich geben sie der Form halt.



## Moderne Schmuckstücke

Mögen die Heirloomtechniken geschichtsträchtig sein, so sind sie jedoch an keine Epoche gebunden. Obwohl traditionell eher einfarbig in Pastelltönen gehalten, gesellen sich hier strahlende Farben, Muster und neue Stichtechniken hinzu. Neues erscheint alt zu sein, altes eher neu. Spitzen und Säume werfen diese Schmuckstücke entscheidend auf.



Setzen Sie alte und zarte Ziertechniken ein, um farbige und erhabene Akzente auf blütenweiße Kragen zu setzen.



## KNOPFLOCHFÜSSE



Feine Stoffe verlangen nach feinen Fäden und Nadeln, doch was tun bei Knopflochern in diesen Stoffen? Mit einem feinen Verstärkungsfaden werden diese flach und fest. Einfach den Faden in die Halter einlegen und mit engen Stichen übernähen. Janome Knopflochfüße führen den Rest wie von selbst.



## BIESENFUSS + BIESENFÜHRUNG



Verwenden Sie dunklere Seidenfäden und setzen Sie schattierte Effekte.





## Von Generation zu Generation

Taufkleider begrüßen den Nachwuchs als eines der ersten Festkleider im Leben.

Feinstes Leinen mit aufwendigen Verzierungen, oft über Generationen immer wieder erneuert. In den einzelnen Elementen zeigt sich die Liebe, die in diesen Kleidern steckt. Sie sind mehr als ein Kleid zum Tragen, sie sind der Schatz der Familie und werden an kommende Kinder weitergereicht.

### FLÜGELNADEL



Flügel an den Seiten dieser Nadel weiten beim Nähen den Einstichpunkt um die typischen Löcher des Hohlsaum zu erzielen. Besonders wirkungsvoll sind die Effekte in Baumwolle oder Leinen. Weichere Stoffe sollten vor dem Nähen gestärkt werden.

### OFFENER APPLIKATIONSFUSS



Der vorne offene Fuß erlaubt eine bessere Sicht auf die Näharbeit. Besonders für Applikationen oder beim Nähen präzise ausgerichteter Linien wird dieser Fuß empfohlen. Vor dem Nähen feiner Stoffe sollten diese mit einem leicht zu entfernenden Vlies verstärkt werden.



Erweitern Sie das Repertoire Ihrer Hohlsaumtechniken. Fügen Sie Biesen ein, nähen Sie Spitzen mit Hohlstegen dazwischen, sticken Sie Zierstiche oder Motive auf. Streuen Sie Akzente mit Saumstichen.





# STICKEN

Stickereien spielten zu Anfang besonders in der Herstellung religiöser und höfischer Kleidung und Ausstattung eine große Rolle.

Sie waren auf Grund der langen Stickzeit und der teuren Materialien lange Zeit unerschwinglich.

Heutzutage sind Stickereien aus der Mode oder dem Bereich der Heimdekoration nicht mehr wegzudenken.

Sie geben vielen Dingen einen Hauch von Exklusivem oder einen ganz persönlichen Stil.

Janome Stickmaschinen und das passende Zubehör lassen diese alte Technik neu erleben.







## Schönes verschönern

Bringen Sie mit Stickereien Ihren persönlichen Stil in Ihr Leben. Lassen Sie Kissen, Bettwäsche und Kleidung in neuem Design erscheinen, geben Sie allem eine neue individuelle Note.



## Janome Stickrahmen

Janome bietet eine Reihe von Rahmen für jeden Zweck an. Vom kleinen Freiarmrahmen für kleine Verzierungen bis zum Macro- und Giga-Rahmen für extra große Motive stellt Janome für Ihre Wünsche passende Rahmen bereit.



### HUTRAHMEN

(Nur in Verbindung mit Rahmen RE oder Rahmen B nutzbar)

200-335-003	<b>AB</b>
-------------	-----------

### RECHTECKRAHMEN

Rahmen RE 200 x 140 mm

860-421-001	<b>A</b>
-------------	----------



### FREIARMRAHMEN

Rahmen FA 50 x 50 mm

860-402-006	<b>A</b>
-------------	----------

Rahmen C 50 x 50 mm

850-803-000	<b>B</b>
-------------	----------



### EXTRA GROSSE RAHMEN

Macro-Rahmen (MA) 200 x 280 mm

860-403-007	<b>A</b>
-------------	----------

Giga-Rahmen (D) 230 x 200 mm

850-406-009	<b>B</b>
-------------	----------

### SPRINGRAHMEN

Rahmen F 126 x 110 mm

850-411-007	<b>B</b>
-------------	----------









## Es muss nicht immer Stoff sein

Erweitern Sie Ihre Stickmöglichkeiten durch Stickten auf wasserlöslichem Vlies.  
Waschen Sie das Vlies aus und erhalten Sie freistehende Stickmotive und Sticker. Perfekt zum Herstellen von Spitzen, schmückenden Applikationen oder zum Setzen von Akzenten beim Scrapbooking.



## Janome Stickmuster-Kollektionen

Janome bietet eine Reihe von unterschiedlichen Stickmuster-Kollektionen. Klassisch, modern, verspielt, weihnachtlich - für jeden Geschmack ist etwas dabei. Spezialkollektionen von Künstlern, mit Effekten sowie für Scrapbooking sind ebenfalls verfügbar.



## Historische Muster für dekorative Teile

Setzen Sie neue Akzente für Ihre Wohnung. Klassisches Weiß und Schwarz treffen auf attraktive Stickereien. Geometrische Muster reihen sich zu Bordüren, bilden komplexe Flächen oder finden sich als Einzelmotive - ganz nach Ihrem persönlichen Geschmack. Dank der bei Janome exklusiven Lineartechnik der Stickmaschinen, werden diese eleganten Schönheiten schnell verwirklicht. Die Präzision der Stiche spricht für sich.







# FILZEN

Entdecken Sie die alte Technik des Filzens auf wunderbar einfache Weise und entfesseln Sie Ihre kreative Seite. Beim Filzen verbinden gezahnte Nadeln ein oder mehrere Materialien und Stofflagen, verwischen deren Farben und Texturen. Es entstehen völlig neue Faserungen ohne Nadel und Faden. Seit Jahrhunderten filzen Künstler mit der Hand - zeitaufwendig und mühsam. Mit einer zuverlässigen Filzmaschine entstehen Kunstwerke in Minuten und erhalten das effektvolle Aussehen in Künstleroptik.



## 1 Fünf Nadeln arbeiten

Keine Fäden und Spulen sind für diese Technik nötig. Stattdessen verfilzen Nadeln mit Zähnchen die verschiedenen Stofflagen und lassen wunderschöne Effekte und Projekte entstehen.

## 2 Fünf-Loch-Platte

Die Löcher der Stichplatte halten die Stoffe an der korrekten Position, unterstützen das gerade Durchstechen der Lagen und verhindern das Hineinziehen der Teile in die Maschine.

## 3 Platz für viele Lagen

Der durchsichtige Filzfuß passt sich per Höhenverstellung der Stärke der Filzlagen an.



## Entdecken Sie die Möglichkeiten!

Stoffstücke



Effektgarne

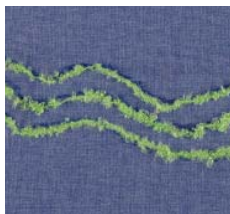

Farbspiele



Flächenfilzen



Bänder und Spitzen







# ZUBEHÖRKATALOG

Sie erhalten bessere und schönere Nähergebnisse, wenn Sie für Ihr Nähprojekt das passende Nähfüßchen oder Zubehör nutzen. Erfahren Sie angenehme Näherlebnisse und freuen Sie sich auf viele Vereinfachungen.

Lassen Sie sich durch diesen Katalog zu dem Zubehör führen, welches Ihr Nähziel unterstützt. Finden Sie mit diesem Katalog heraus, welches Zubehör zu Ihrer Janome Nähmaschine passt.





## ALLGEMEINES ZUBEHÖR FÜR NÄHMASCHINEN

Generell sind Janome Nähmaschinen sehr vielseitig und nutzerfreundlich. Mit Janome Nähfüßchen werden die Möglichkeiten optimiert.



### GERADSTICHFUSS

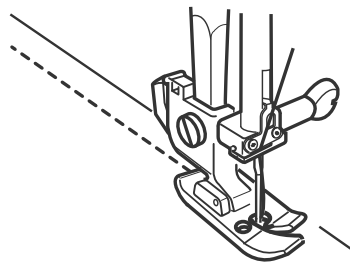

Wozu benötigen wir einen Geradstichfuß? Diese Art von Fuß wird oft zum Nähen von dünnen oder sehr schweren Stoffen benutzt. Das besondere ist die flache Unterseite, welche einen gleichmäßigen Druck gegen den Transporteur ausübt. Das runde Loch unterstützt die Nadel beim exakten Stoffeintritt und vermeidet weitgehend Fehlstiche und ein Zusammenziehen der Stoffe.

200-125-318	<b>ABCDEF</b>
940-260-000	<b>G</b>

### APPLIKATIONSFUSS

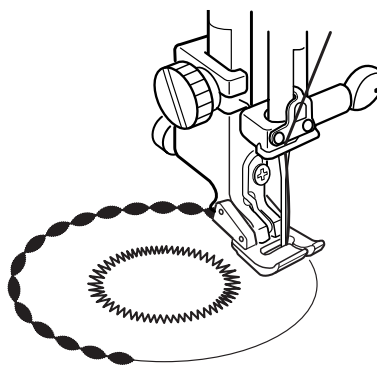

Dieser Fuß ist kürzer als andere. Damit ist es einfacher um Kurven oder Ecken bei Applikationen zu Nähen. Hergestellt aus durchsichtigem Kunststoff erlaubt er einfache Sicht auf das Nähgut.

820-815-002	<b>ABCDEF</b>
-------------	---------------



## ROLLENFUSS

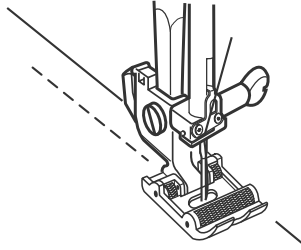

Wie der Name verrät, hat dieser Fuß Rollen und rollt damit über dicke Säume und unebene Oberflächen. Ideal zum Nähen von schwerem und dickem Material. Die Rollen gleiten über das Nähgut zwischen Fuß und Transporteur und gleichen Unebenheiten aus. Zusätzlich ist der Fuß beim Nähen von Kunstleder und Vynil eine echte Erleichterung.

200-316-318	<b>ABCDEF</b>
200-142-311	<b>G</b>

## STOPFFUSS

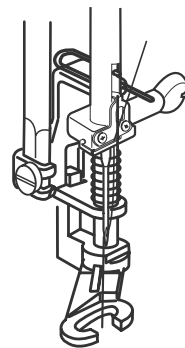

Manchmal auch als Stickfuß bezeichnet, wird der Stopffuß zum Freihandsticken und Stopfen genutzt. Er sichert ein gutes Stichbild, verringert Fehlstiche und ein Zusammenziehen der Stoffe. Ihre Finger werden geschützt, während Sie den Stoff freihand führen. Die offene Version erlaubt zusätzlich die bessere Sicht auf die Stiche und wird besonders von Quiltern sehr geschätzt.

(geschlossen)

200-325-310	<b>ABC</b> *1
822-820-006	<b>CDEF</b> *2
941-635-000	<b>G</b>

(offen)

200-337-315	<b>ABC</b> *1
200-340-311	<b>CDEF</b> *2

\*1 nicht MC6500P  
\*2 nicht MC6600P





## ANTIHAFTFUSS

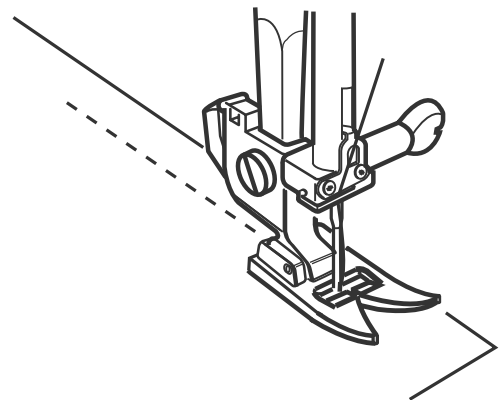

Der Antihaf Fuß wird aus einem Spezialkunststoff gefertigt. Er sorgt dafür, dass Stoffe, welche materialbedingt an Metallfüßchen hängen bleiben können, problemlos beim Nähen gleiten

200-006-105	<b>ABCDEF</b>
940-250-000	<b>G</b>



## SCHATTENNAHTFUSS

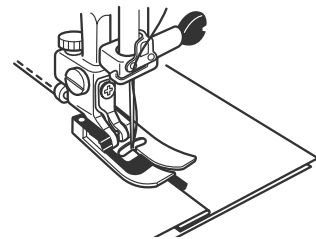

Ein wirklich nützlicher Fuß, wenn es um das Nähen in einer Schattennaht geht. Der Fuß ebnet beiderseitig der Führung die Stoffe und erleichtert das Nähen in der Fuge. Praktischer nähren sich damit außerdem Zierstiche auf Stoffübergängen.

200-341-312	<b>ABCDEF</b>
-------------	---------------

### ACUFEED SCHATTENNAHTFUSS

846-413-006	<b>C</b>
-------------	----------

(Nur für Maschinen mit AcuFeed)

## OBERTRANSPORTFUSS



Obertransportfüße werden überall dort eingesetzt, wo mehrere Stofflagen unterschiedlicher Materialart und Oberflächenstruktur miteinander vernäht werden. Die spezielle Zahnung des Transporteurs unterstützt den Nähvorgang und verringert das Auslängen der Teile. Auch beim Nähen von Kragen und Revers wird das Stoffverschieben und Aufbeulen minimiert. Selbst bei Zierstichen auf Bändern oder dem Annähen dieser auf andere Stoffe werden die Nähergebnisse optimiert. Für Steppnähte in gleichen Abständen beim Quilten liegt ein Abstands- und Führungslinial bei.

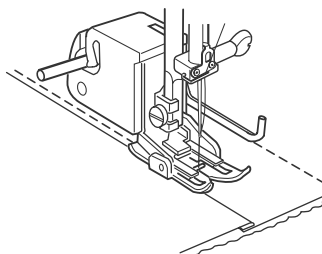

(geschlossen)

200-309-008	<b>A B</b>
200-311-003	<b>C*1DEF</b>
200-310-002	<b>G</b>

(offen)

200-338-006	<b>A B</b>
200-339-007	<b>C*1DEF</b>

\*1 nicht MC6600



## SATINSTICHFUSS

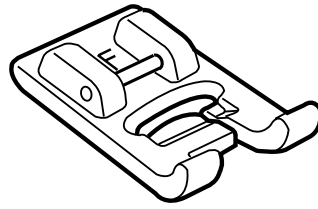

Durch die gewölbte Unterseite ist dieser Fuß besonders zum Nähen von dichten Zick-Zack-Stichen, Ziernähten oder Satinnähten geeignet. Dank des durchsichtigen Kunststoffes ist die Sicht auf die Naht möglich.

822-804-118	<b>ABCDEF</b>
200-129-002	<b>G</b>

## 1/4" SAUMFUSS

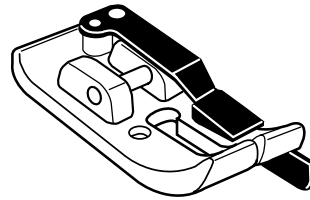

Ein beliebter Fuß bei Patchern für die grundlegenden 1/4" Säume. Die Führung sorgt für perfekte Nähte mit 1/4" Abstand. Er findet auch überall dort seinen Einsatz, wo 1/4" Nähte benötigt werden, die Markierungen in der Stichplatte jedoch vom Stoff verdeckt werden.

200-318-310	<b>ABCDEF</b>
200-330-318	<b>G</b>

ACUFEED 1/4" SAUMFUSS MIT GERADSTICHPLATTE

846-407-007	<b>C</b>
-------------	----------

(Nur für Maschinen mit AcuFeed)

## KRÄUSELFUSS

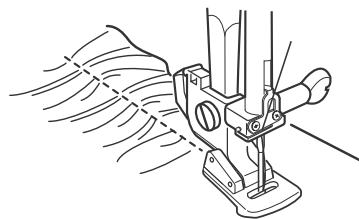

Dieser Fuß sorgt für feine Kräuselungen in dünnen Stoffen. Die Höhlung hinter der Nadel und die Verdickung davor sorgen für eine kleine Raffung, welche direkt auf einen feinen Unterstoff genäht werden kann. Für starke Kräuselungen verwenden Sie einen Faltenleger.

200-315-317	<b>ABCDEF</b>
200-124-007	<b>G</b>





## OFFENER APPLIKATIONSFUSS

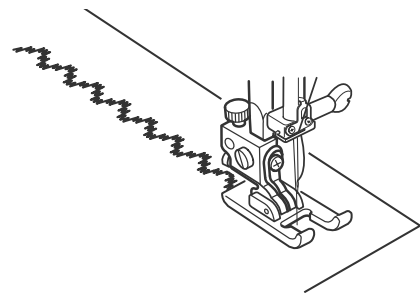

Der offene Applikationsfuß läßt eine bessere Sicht auf die Naht zu. Er wird gerne genutzt beim Quilten, Applizieren, Monogramme nähen und für Richelieu-Stickerei.

200-137-313	<b>ABCDEF</b>
-------------	---------------

ACUFEED OFFENER APPLIKATIONSFUSS

846-410-003	<b>C</b>
-------------	----------

(Nur für Maschinen mit AccuFeed)

## SCHRÄGBANDEINFASSER



Mit dem Bandenfasser lassen sich auf einfachste Weise fertige Schrägbänder falten und annähen. Die trichterförmige Führung formt das Band und legt es direkt um die Stoffkante. Mit einem Zier-, Zick-Zack- oder Geradstich nähen und schon ist die Kante versäubert. Schrägbänder von 10 bis 14 mm Breite können verarbeitet werden.

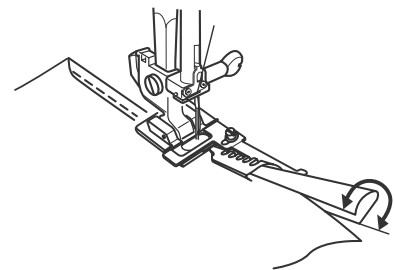

200-313-005	<b>ABCDEF</b>
200-140-009	<b>G</b>



## KANTENFÜSSE

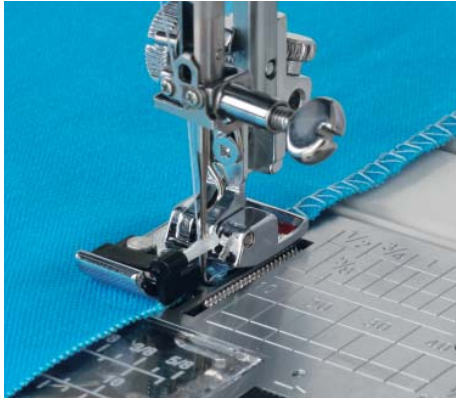

### KANTENNÄHFUSS

Nutzen Sie diesen Fuß beim Versäubern von Kanten. Der Fuß führt den Stoff und hält diesen flach. Die Bürste ersetzt den natürlichen Widerstand des fehlenden Stoffes rechts des Fußes und verringert das Zusammenziehen der Naht.

822-801-001	<b>ABCDEF</b>
200-132-008	<b>G</b>

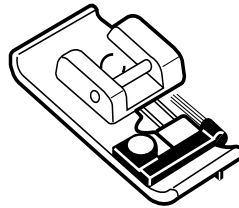

### OVERLOCKFUSS

In Verbindung mit einem Overlockstich erhalten Säume ein professionelles Aussehen. Besonders geeignet für schwere Stoffe und leicht ausfransende Gewebe wie Tweed, Gabardine, Strickware oder Leinen.

822-808-008	<b>ABCD</b> *1
-------------	----------------

\*1 nicht für MC3500, MC3000, 6260QC

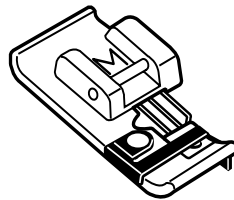

## BLINDSTICHFUSS

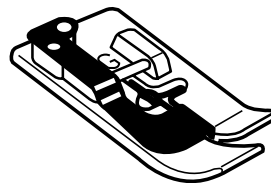

Blindsäume haben oft ihre Tücken. Dieser Fuß hilft dabei, diese Nähetechnik zu erleichtern. Drei Rillen an der Unterseite leiten den Stoff in Richtung Nadel und die Führung sorgt für eine akkurate Ausrichtung der Stoffkante. Die Nadel bewegt sich über den Steg, um die Unterspannung zu verringern und den Stich nahezu unsichtbar werden zu lassen.

825-817-009	<b>ABCD</b> *3
820-817-015	<b>EF</b> *4
200-130-006	<b>G</b>

\*3 auch 6260QC  
\*4 nicht 6260QC



Mit einem Rollsaumfuß nähen Sie feine Rollierungen. Gewöhnlich finden sich diese an Schleppen, Tischdecken, Taschentüchern und Rüschen. Eine schneckenförmige Führung an der Oberseite und eine Rille an der Unterseite bestimmen die Breite des fertigen Saums. Das Set mit 4 und 6 mm ist für etwas dickere Gewebe, der Fuß mit 2 mm für feinere geeignet.

## ROLLSAUMFÜSSE



SAUMFUSS-SET (4 mm & 6 mm breit)

200-326-311	<b>ABCDEF</b>
-------------	---------------

ROLLSAUMFUSS 2 mm

820-809-014	<b>ABCDEF</b>
-------------	---------------

200-128-001	<b>G</b>
-------------	----------

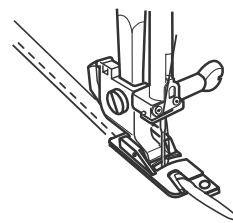

## RAUPENFUSS-SET

003-237-777	<b>ABCDEFG</b>
-------------	----------------

Geeignet für die meisten Nähmaschinen verringert der Raupenfuß das Zusammenziehen beim Verarbeiten von Stretch, Jersey und Strick. Glatte oder haftende Materialien wie Vinyl oder Leder werden leichter transportiert. Außerdem gleichen die beiden Raupen Unebenheiten in Stoffen aus. Selbst bei unterschiedlichen Stoffstärken links und rechts der Nadel sorgt dieser Fuß für korrekten Transport. Er kommt in einer praktischen Box mit den unten genannten Ansatzteilen für weitere Anwendungen.



### BLINDSTICH-ZUBEHÖR

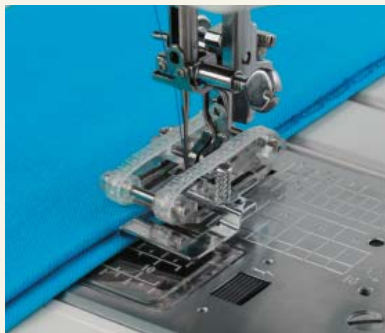

Führt den Stoff bei Blindsäumen, um eine korrekte Naht zu erhalten.

### SCHRÄGBAND-ZUBEHÖR



Die verstellbare Führung erlaubt das Anbringen von gefalteten Schrägbändern bis 20 mm Breite.

### ZUBEHÖR FÜR BREITE ROLLSÄUME



Mit diesem Zubehör werden Rollsäume mit 26 mm, 19 mm und 13 mm möglich.



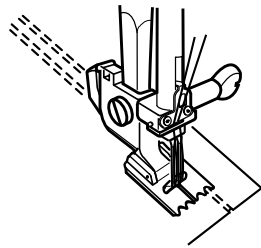

## BIESENFUSS

Der Biesenfuss wird in Verbindung mit einer 2 mm-Zwillingsnadel benutzt. Die Rillen in der Unterseite führen bei Bedarf parallele Nähte in gleichem Abstand.

BIESENFUSS-SET MIT 5 UND 7 FÜHRUNGSRILLEN

200-317-319	<b>ABCDEF</b>
-------------	---------------

BIESENFUSS 5 RILLEN

200-328-003	<b>G</b>
-------------	----------

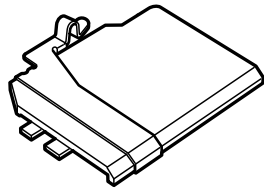

## BIESENFÜHRUNG

Die Biesenführung ersetzt die herkömmliche Stichplatte beim Nähen von Biesen. Sie leitet den Biesenfaden in die Naht. Im Set sind zwei Führungen enthalten: eine für Fäden bis 1,5 mm und eine weitere für Fäden von 1,5 bis 2,5 mm Durchmesser

503-813-008	<b>A C</b> *1
200-324-009	<b>B DEF</b> *2

\*1 auch 6260QC, 6125QC, 6019QC  
\*2 nicht 6260QC, 6125QC, 6019QC

## PASPELFUSS

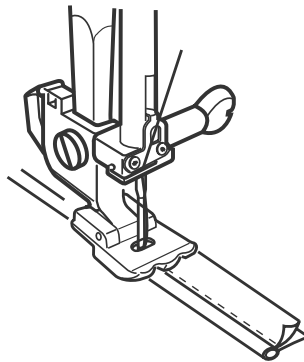

Sollte für Ihr Nähprojekt keine fertige Paspel erhältlich sein, können Sie diese mit dem Paspelfuß leicht selber herstellen. Mit den Rillen an der Unterseite wird der Paspelfaden (bis 5 mm Durchmesser) in der Nahtkante gehalten. Dieser Fuß ist außerdem zum Anbringen der Paspeln an Kanten fertiger Teile geeignet.

200-314-316	<b>ABCDEF</b>
-------------	---------------



## FALTENLEGER

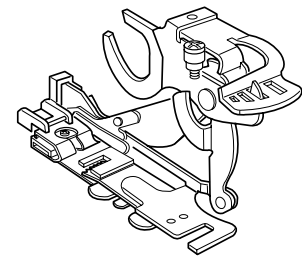

Faltenleger gibt es schon sehr lange, ohne das diese technisch viel verändert wurden. Auf den ersten Blick sehen sie kompliziert aus, doch die praktische Konstruktion macht den Nutzen einfach. Je nach Falttiefe den Transporteur einstellen und schon entstehen wunderschöne Raffungen für festliche Garderobe oder Kinderbekleidung. Eine Technik, die nie außer Mode kommt.

943-100-000	<b>AB DEFG</b>
943-100-207	<b>ABCDEFGG*1</b>
846-415-008	<b>ABCDEFGG</b>

\*1 außer MC6600P

## PERLENBANDFUSS-SET

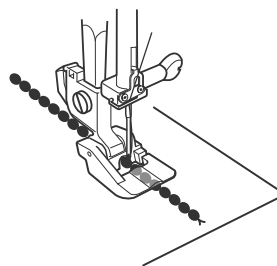

Perlenbänder finden sich in der Braut- und Abendmode ebenso wie in der Heimdeko. Bisher war es oft schwierig diese Art von Bändern aufzunähen. Das Set löst die bekannten Probleme. Die erhöhten Rillen der Unterseiten legen die Perlen bis 2 mm oder 2,5 bis 4 mm Durchmesser korrekt zum Übernähen aus.

200-321-316	<b>ABCDEF</b>
-------------	---------------





## KORDELNÄHFUSS

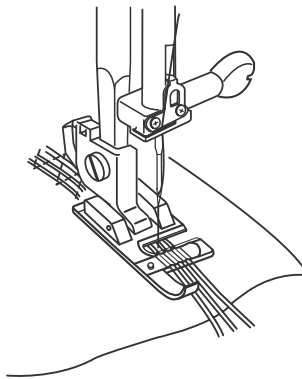

Der Kordelnähfuß nimmt 1 - 3 Kordeln auf. Mit der speziellen Spange werden die Kordeln gehalten und genau in die Naht geführt. Unterschiedliche Nutz- und Zierstiche können zum Aufnähen gewählt werden. Die Auswahl der Kordel, des Nähfadens und des Stiches sind die entscheidenden Faktoren für die endgültigen Effekte der Naht.

200-345-006	<b>ABCDEF</b>
200-126-319	<b>G</b>

## PAILLETTENNÄHFUSS

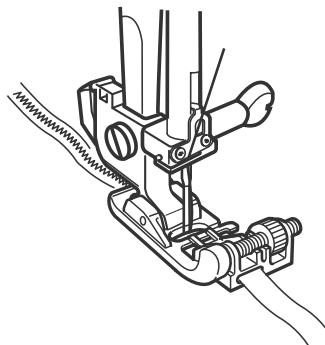

Ebenso einfach wie das Aufnähen von Perlenbändern mit dem Perlenfuß wird mit diesem Fuß das Anbringen von Pailletten- und Satinbändern. Die verstellbare Führung hält die Bänder in Richtung der Naht. Nutzen Sie diesen Fuß, ein schmales Band und den breiten Leiterstich für Durchzüge. Ideal für Gardinen und überall dort, wo Sie manuell fälteln müssen.

200-332-310	<b>ABCDEF</b>
-------------	---------------



## KNOPFLOCHFÜSSE

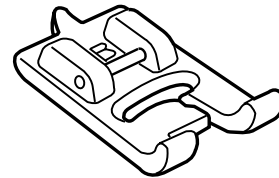
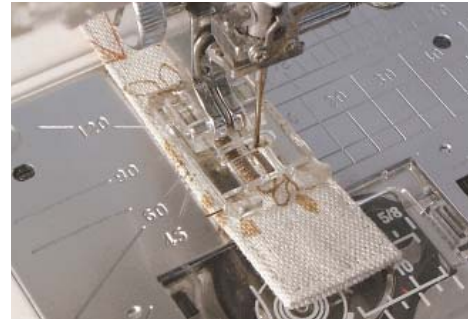

**TRANSPARENTER KNOPFLOCHFUSS**  
 Sehr nützlich zum Nähen von Knopflöchern an Stellen, die mit dem Automatik-Knopflochfuß nicht erreichbar sind. Oder zum Nähen von langen Zierknopflöchern.

820-801-016	<b>ABCDEF</b>
-------------	---------------

**SCHIENEN-KNOPFLOCHFUSS**  
 Zum vereinfachten Nähen von 4-Stufen-Knopflöchern bei Maschinen mit CB-Greifer. (Bei Maschinen mit 1-Stufen-Knopfloch serienmäßig im Zubehör.)

(STANDARD)

200-123-006	<b>G</b>
-------------	----------

(MIT GRÖSSENSCHIEBER)

200-134-000	<b>G</b>
-------------	----------

## KNOPFANNÄHFUSS

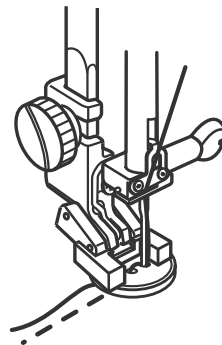

Nähen Sie Knöpfe schnell und sicher mit diesem Fuß an. Zwei Stege mit angerauhter Unterseite halten den Knopf während des Nähvorgangs rutschsicher auf der Stelle.

200-136-002	<b>ABCDEF</b>
-------------	---------------

200-131-007	<b>G</b>
-------------	----------





## REISSVERSCHLUSSFÜSSE

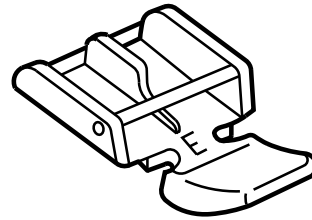

Dieser Fuß kann sowohl links als auch rechts am Reißverschluss angesetzt werden. Die Kante des Fußes sorgt für die korrekte Platzierung des Verschlusses.

(SNAP ON)

200-015-107	<b>ABCDEF</b>
940-290-000	<b>G</b>

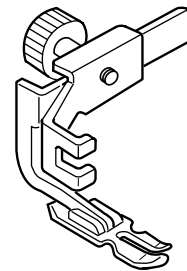

(SCHRAUBBAR)

Mit diesem Fuß können zusätzlich dicke Paspeln genäht werden.

200-334-002	<b>ABC</b> *1
200-342-003	<b>CDEFG</b> *2

\*1 außer MC6500P  
\*2 außer MC6600P

## VERDECKTER REISSVERSCHLUSSFUSS

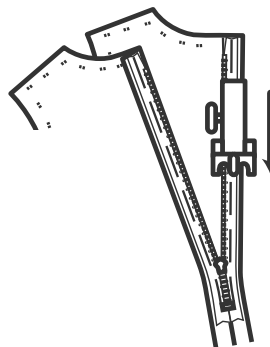

Hochqualitative Bekleidung hat oft nahtverdeckte Reißverschlüsse. Diese wurden bisher beim Schneiden zu Hause gerne vernachlässigt, da sie als schwerer einzunähen gelten. Mit diesem Fuß geht es jedoch sehr einfach. Wichtig ist, dass die Nadel so nah wie möglich an der Zahnung näht. Der Fuß ist so konstruiert, dass dieser die Zahnung und den Trägerstoff vor der Nadel auseinander drückt. So sticht die Nadel direkt neben der Zahnung ein und der Reißverschluss erscheint nach dem Nähen wie ein Teil des Saumes. Besonders geeignet für feine Stoffe.

200-333-311	<b>ABCDEF</b>
941-800-000	<b>G</b>

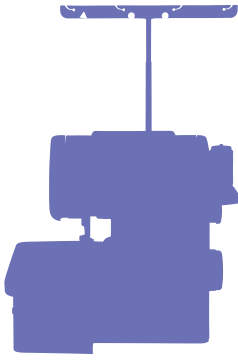

## OVERLOCK ZUBEHÖR

Janome Overlockmaschinen sind bekannt für den einfachen Gebrauch und die schönen Nähte. Spezielle Füßchen ergänzen diese Maschinen sinnvoll und verhelfen zu mehr Nähvarianten bei dünnen und elastischen Stoffen.



## KORDONIERFUSS (B)



In Verbindung mit dem schmalen Saum nähen Sie mit diesem Fuß dekorative Kanten. Feine Stoffe und Stretchwaren erhalten somit schöne Abschlüsse.

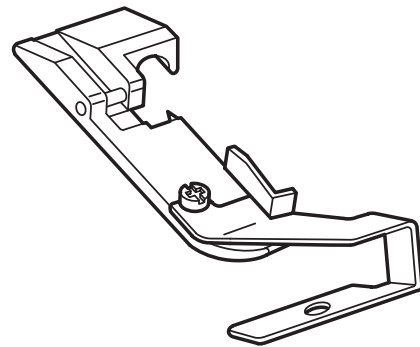

200-208-109

H





## BANDNÄHFUSS MIT BANDROLLER



Dieses Set besteht aus Fuß und Bandroller. Nutzen Sie es zum Einnähen von Bändern an Schultern und Armlöchern und verstärken Sie damit die Nähte. Ein Verziehen der elastischen Stoffe in diesen Bereichen wird minimiert.

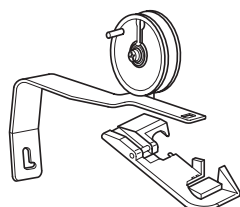

200-204-208

H

## BLINDSTICHFUSS



Blindsäume erfordern eine gute Praxis für gute Ergebnisse. Sie können diese Säume optimal werden, verfügt der Fuß über einen verstellbaren Anschlag für eine perfekte Kantenführung.

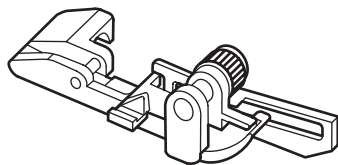

200-203-104

H

## GUMMIBANDKRÄUSLER



Nähen von Gummibändern auf elastische Stoffe kann besonders verwickelt sein, wenn die Länge exakt zur Naht passen muss. Der Gummibandkräusler vereinfacht diese Technik indem er das Band für Sie hält, führt und gleichzeitig dehnt.

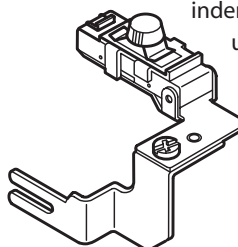

200-218-102

H\*

\* nicht 134D, 234, 234D, 534D





### KORDONIERFUSS (A)

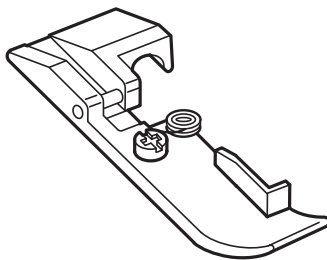

Mit diesem Kordonierfuß und der Rollsaumeinstellung der Overlock verarbeiten Sie feine Fäden und Schnüre zu markanten Abschlüssen. Abend- und Festmode sowie Kostüme erhalten perfekten Schwung und erstrahlen in professioneller Optik.

200-207-108	H
-------------	---

### PERLENBAND-SET

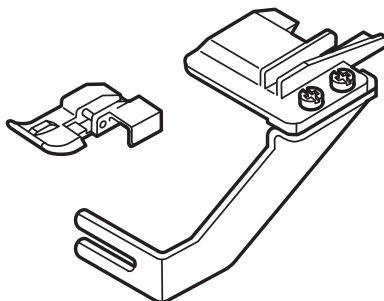
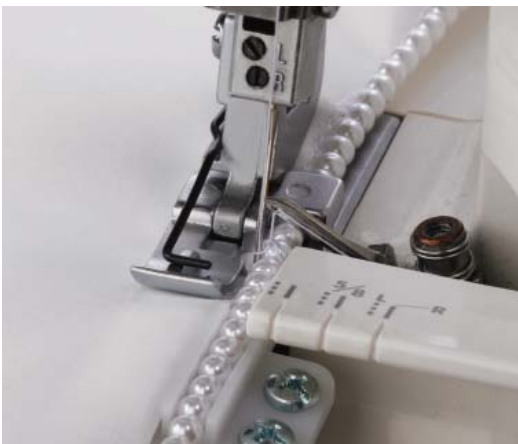

Das Perlenband-Set vereint einen Spezialfuß und eine optimierte Führung zum Aufnähen von Perlschnüren auf Kanten. Besonders gerne eingesetzt bei Brautmode, aber auch bei festlichen Taschen.

200-214-108	H*
-------------	----

\* nicht 134D, 234, 234D, 534D



## PASPELFUSS

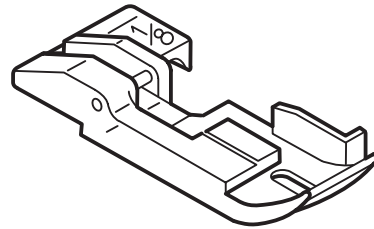

Es steht keine fertige Paspel zur Verfügung und Sie möchten diese selbst anfertigen? Kein Problem mit diesem hilfreichen Fuß. Sie erhalten ihn in zwei Größen für Paspeln mit 0,63 oder 0,76 mm.

1/8 inch-0,63mm	200-219-103	H	
3/16 inch-0,76 mm	200-220-107	H*	* nicht 134D, 234, 234D, 534D

## KANTENFÜHRUNG

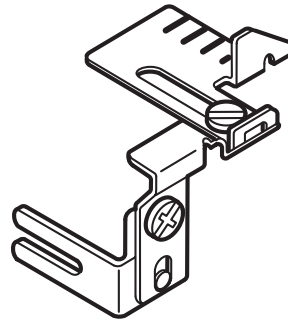

Wie der Name besagt, führt dieses Zubehör die Kante Ihres Saumes für optimale Nähte. Besonders für Flatlock-Nähte und andere Säume mit abgesenktem Messer.

200-216-100	H *	* nicht 134D, 234, 234D, 534D
-------------	-----	-------------------------------

## KRÄUSELAUFSATZ

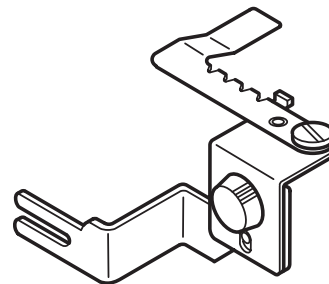

Der Kräuselaufsatz sorgt für gleichmäßige Kräuselungen. Besonders hilfreich bei langen Stoffbahnen wie Bettwäsche oder Schleppen. Nähen Sie den Stoff direkt beim Kräuseln in einem Arbeitsgang auf den Trägerstoff oder Ihr Nähprojekt.

200-217-101	H *	* nicht 134D, 234, 234D, 534D
-------------	-----	-------------------------------

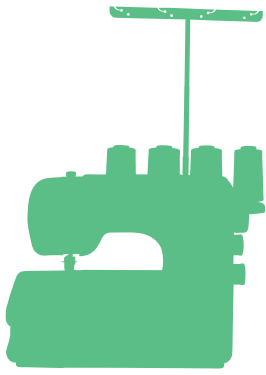

## COVERMASCHINEN ZUBEHÖR

Janome hat eine Vielzahl von Zubehör für die Maschinen der Cover Pro Serie entwickelt. Spezialnähte und interessante Techniken für Stretch und Strick werden so viel einfacher.



### KLARSICHTEINSATZFUSS

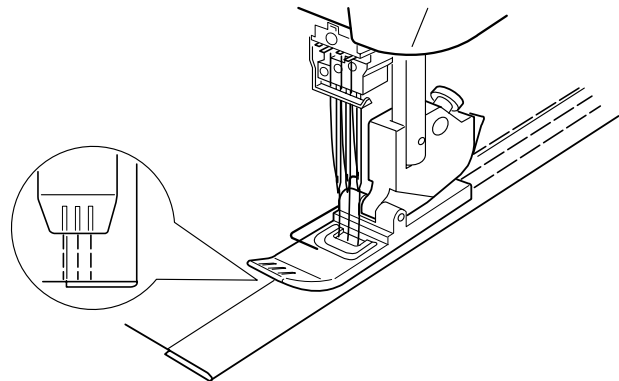

Der Klarsichteinsatzfuß gibt volle Sicht auf die Näharbeit. Besonders geeignet für Dekornähte oder bei Nähten mit weiteren Ansätzen wie der Saumführung. Anfang und Ende einer Naht lassen sich besser zusammenführen. Hilfreiche Markierungen am vorderen Teil des Fußes entsprechen der Position der eingesetzten Nadeln für optimale Ausrichtung.

Für 3 Nadeln	795-818-107	I
Für 2 Nadeln	795-821-103	I





## SAUMFÜHRUNG

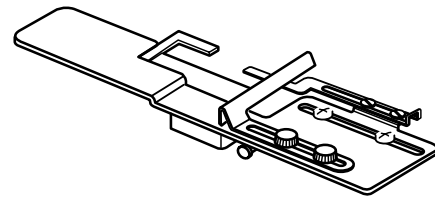

Die Saumführung faltet auf einer bestimmten Breite Ihren Stoff für einfaches Nähen von Säumen, Manschetten und ähnlichen Abschlüssen. Nähen Sie runde Formen wie Röcke, lösen Sie kurz vor dem Ende der Naht die Führung. Jetzt können Sie die Naht sauber beenden. Eine durchdachte Lösung.

795-839-104	I
-------------	---

## ELASTIK-KRÄUSELZUBEHÖR

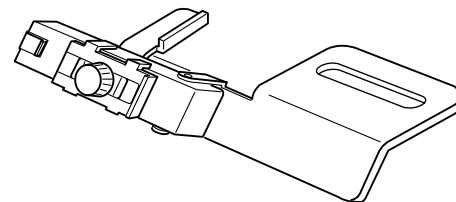

Damit wird Annähen von Elastikbändern und Gummis zum reinen Nähvergnügen. Besonders Bündchen und Ärmel, sowie Dessous lassen sich perfekt in Form bringen. Für unterschiedliche Bandbreiten und Positionierungen erhalten Sie diese Führung in zwei Ausführungen. Einfach Band einspannen und mit der Schraube die Dehnung bestimmen.

Schmal (6 - 8.5 mm)	795-816-105	I
Breit (9 - 13.5 mm)	795-817-106	I

## BANDFÜHRUNGEN

Bandführungen versäubern auf angenehme Weise Kanten von Stretchstoffen. Verarbeiten Sie Ihre Wunschstoffe zu schönen Abschlüssen an Kragen, Ärmeln und Säumen. Die Form des Bandes gibt die spezielle Konstruktion. Einfach Nähen. Falten und Umfassen erledigt die Bandführung.



Für 3 Nadeln (32 mm/8 mm)	795-838-103	I
Für 3 Nadeln (42 mm/12 mm)	795-844-009	I
Für 2 Nadeln (32 mm/8 mm)	795-840-108	I
Für 2 Nadeln (42 mm/12 mm)	795-843-008	I

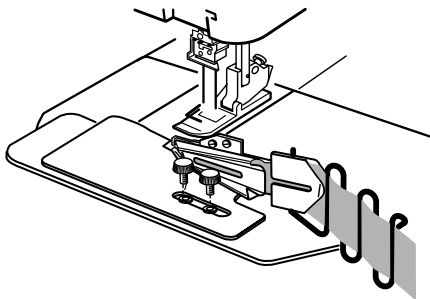

### Schritt 1



Ziehen Sie den Stoff, aus welchem das Band geformt werden soll, wie gezeigt in die Führung ein.

### Schritt 2



Schieben Sie den Stoff mit der Spitze der Pinzette in die trichterförmige Führung ein.

### Schritt 3



Ziehen Sie am Ende und drücken Sie gleichzeitig den Stoff in die obere und untere Formführung. Ziehen Sie dann das geformte Band unter den Fuß. Legen Sie die Stoffkante zwischen und nähen Sie. Das Band wird geformt und gleichzeitig die Kante versäubert.





## MITTELKANTENFUSS

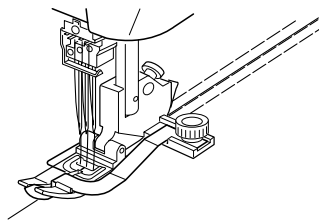

Perfektionieren Sie Ihre Nähte mit dem Mittelkantenfuß. 2- oder 3-fädige Nähte erscheinen direkt über einer Saumnaht. Der Anschlag führt in der Naht und so entstehen sensationelle, exakte Stepplinien im selben Abstand von der Mittellinie. Besonders bei Sportkleidung verstärkt diese Technik beanspruchte Nähte und ergibt nebenbei eine optische, modische Aufwertung der Teile.

Für 3 Nadeln	795-819-108	I
Für 2 Nadeln	795-820-102	I

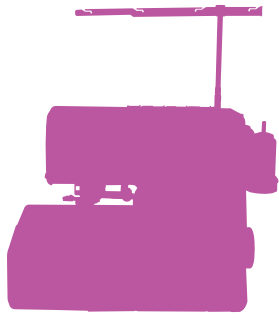

## ZUBEHÖR FÜR KOMBINIERTE OVERLOCK-/COVERMASCHINEN

Dekorative Akzente und praktische Details für den Tragekomfort geben Ihrer eigenen Mode ein perfektes Styling. Mit der kombinierten Overlock-Covermaschine von Janome und dem dazu passenden, umfangreichen Zubehör zieht diese Perfektion in das Nähzimmer.



## KRÄUSELFUSS

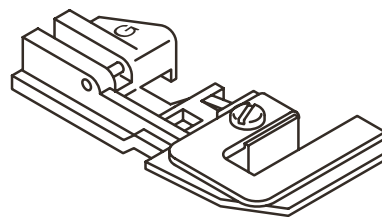

Mit diesem Kräuselfuss ist es sehr einfach modische Akzente zu setzen. Der untere Stoff wird gekräuselt, während er mit dem oberen Stoff vernäht wird. Gleichzeitig wird gesäumt und versäubert.

200-807-001

M



## EINFASSFÜHRUNG

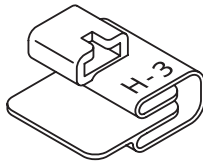

Lassen Sie Ränder aussehen wie eingefast. Oder nähen Sie fertige Schrägbänder an.  
Ganz ohne Messen, Stecken oder Bügeln. Details werden so einfach.

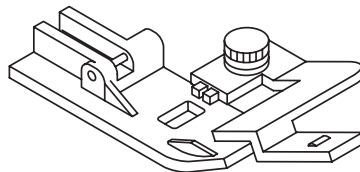

200-801-201	M
-------------	---

COVERSAUMFUSS (M)

200-801-304	M
-------------	---

## SCHRÄGBANDEINFASSERFUSS

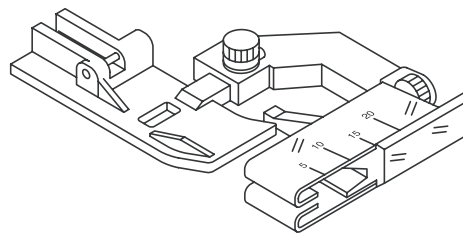

Dieser verstellbare Fuß erlaubt Ihnen das Einfassen mit Schrägbändern von 10 - 40 mm Breite.  
Einfacher geht es kaum.

200-810-007	M
-------------	---

## SCHRÄGBANDFORMER

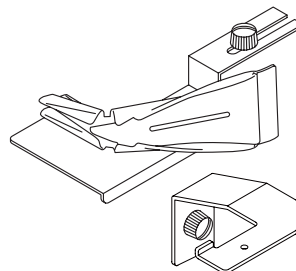

Der Former wird einfach an der Maschine angebracht. Er führt und formt 40 mm breite Schrägbänder ohne langes Vorbügeln. Praktisch für Geraden und Bögen.  
Versäubert Decken, Ausschnitte von T-Shirts und Vieles mehr.

200-813-000	M
-------------	---

HALTER DAZU

200-813-103	M
-------------	---

## KAPRNAHTFÜHRUNG

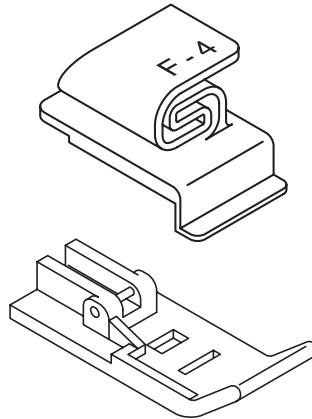

Starke, strapazierfähige und flache Nähte an Jeans und T-Shirts kinderleicht nähen mit der Kappnahtführung. Sie faltet und führt die Naht. Einfach ansetzen und los geht's.

200-803-203	M
-------------	---

TRANSPARENTFUSS(F)

200-803-306	M
-------------	---

## SAUMFÜHRUNG

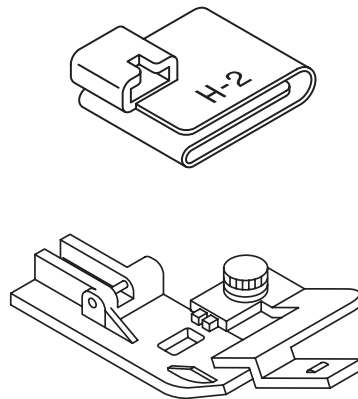

Säume ohne Messen, Stecken und Bügeln. Nur den Stoff korrekt einlegen. Die Führung faltet den Stoff und es entsteht ein 2,5 cm nach unten geschlagener Saum. Nutzen Sie diese Führung in Verbindung mit dem Coversaumfuß.

200-801-108	M
-------------	---

COVERSAUMFUSS (M)

200-801-304	M
-------------	---

## KANTENFÜHRUNG RUND

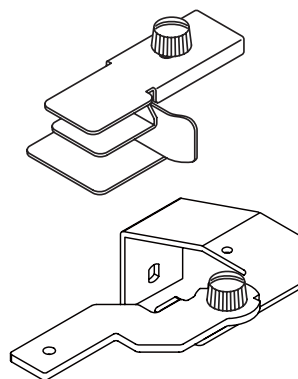

An der Maschine angebracht, werden runde und gerade Kanten mühelos aneinander genäht. Ideal für Tischwäsche oder runde Taschen.

200-812-009	M
-------------	---

HALTER DAZU

200-812-102	M
-------------	---



## KANTENFORMER

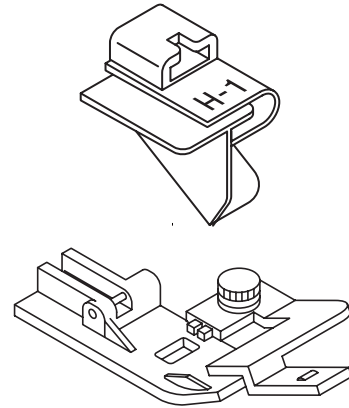

Effizient und schnell schlägt dieser Former den Saum nach unten und führt die Kante auf Borten oder Spitzen. Gleichzeitig wird genäht und versäubert. Nutzen Sie diesen Former mit dem Coversaumfuß.

200-801-005	M
-------------	---

COVERSAUMFUSS (M)

200-801-304	M
-------------	---

---

## SPITZENNAHTFÜHRUNG

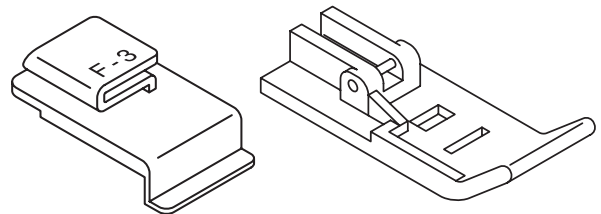

Vergessen Sie Stecknadeln. Mit dieser Führung setzen Sie Spitzen und Borten akkurat auf Ränder. Nähen Sie von oben mit einem Coverstich und dem Kettenstichfuß.

200-803-100	M
-------------	---

KETTENSTICHFUSS (F)

200-803-306	M
-------------	---

## FAGOTTFÜHRUNG

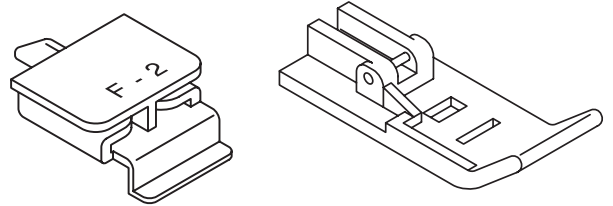

Fagott ist eine bezaubernde Durchbruchtechnik zwischen zwei Stoffteilen. Die Fagottführung hält beide Teile auf gleichmäßigen Abstand. Verwenden Sie unterschiedlich farbige Nähgarne für einzigartige Dekoreffekte.

200-803-007	M
-------------	---

KETTENSTICHFUSS (F)

200-803-306	M
-------------	---

---

## ELASTIK KRÄUSELFUSS

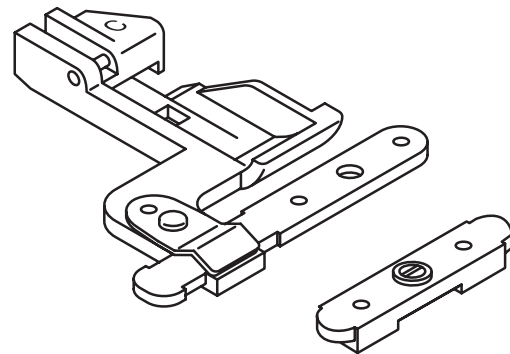

200-805-009	M
-------------	---

ELASTIKKRÄUSLER 7.5 mm

200-805-102	M
-------------	---

ELASTIKKRÄUSLER 10 mm

200-805-205	M
-------------	---

ELASTIKKRÄUSLER 13 mm

200-805-308	M
-------------	---

Die Elastikkräusler helfen nicht nur beim Anbringen von Gummilitzen sondern auch bei der Anfertigung von Soutache. Die Kräusler erhalten Sie in drei Breiten und können diese am Fuß befestigen. Mit der Schraube des Kräuslers regulieren Sie den Druck auf das Gummiband und damit die Stärke der Kräuselung.



## GÜRTELSCHLAUFENFUSS

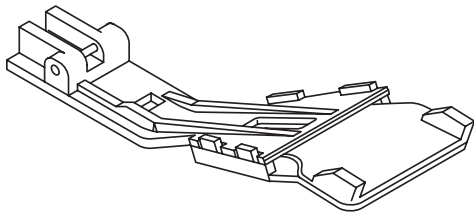

Stellen Sie Gürtelschlaufen wie in der Bekleidungsindustrie mit einem breiten oder dreifachen Coverstich her. Der Fuß legt Stoffbänder in die korrekte Form. Nähen Sie Gürtelschlaufen, Dekorelemente, Knopfschlingen, schmale Riemen und Ähnliches. Die Möglichkeiten sind unzählig. Spielen Sie mit Ihrer Kreativität.

200-808-002

M



## BIESENFÜHRUNG

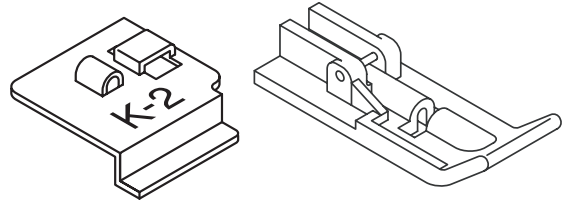

Nähen Sie plastische Biesen ganz einfach. Fädeln Sie eine Kordel in die Führung und lassen Sie die Kordel in die Naht laufen. Nähen Sie mit dem Biesenuß, der für diese Technik speziell geformt ist.

200-802-109	M
-------------	---

BIESENFUSS (K)

200-802-202	M
-------------	---



## DEKORATIVE KANTEN

Bringen Sie schmale Bänder und Soutache oder Dekorkanten mit dem Overlockprogramm 3 und dem Kordelfuß an.

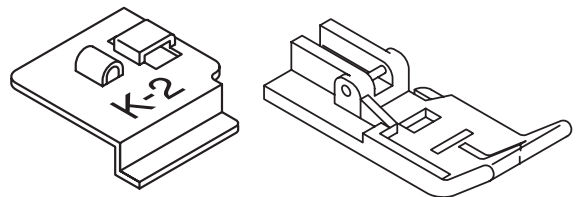

BIESENFÜHRUNG (K-2)

200-802-109	M
-------------	---

KORDELFUSS (Q)

200-802-305	M
-------------	---



## BIESENSTEG

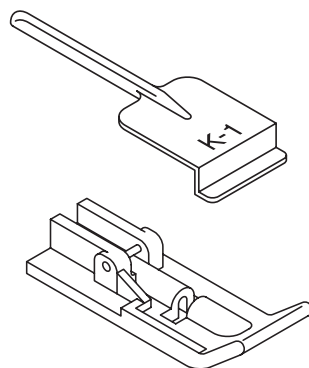

Der Biesensteg hebt den Stoff zu einer kleinen Falte und formt so eine Biese ohne Kordel.

200-802-006	M
-------------	---

BIESENFUSS (K)

200-802-202	M
-------------	---

## TOPSTITCHFÜHRUNG

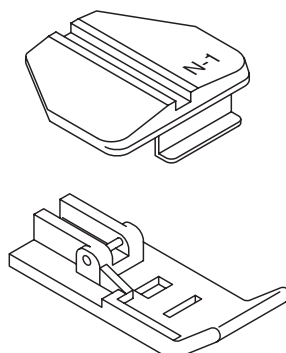

Mit dieser Führung werden selbst leicht ausfransende Stoffe mit einem Topstitch perfekt verarbeitet. Verwenden Sie unterschiedlichste Garnfarben für interessante Effekte.

200-804-008	M
-------------	---

TOPSTITCHFUSS (N)

200-804-101	M
-------------	---



## EXTRA GROSSE BIESEN

Sie wünschen extrem ausdrucksstarke Biesen? Legen Sie eine Kordel in die Topstitchführung und lassen Sie Ihrer Fantasie freien Lauf.

TOPSTITCHFÜHRUNG (N-1)

200-804-008	M
-------------	---

TOPSTITCHFUSS (N)

200-804-101	M
-------------	---



## PERLENBANDFUSS

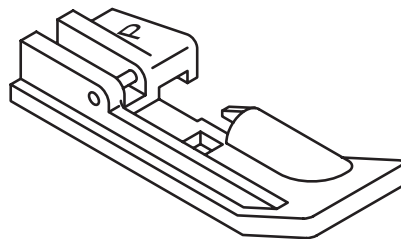
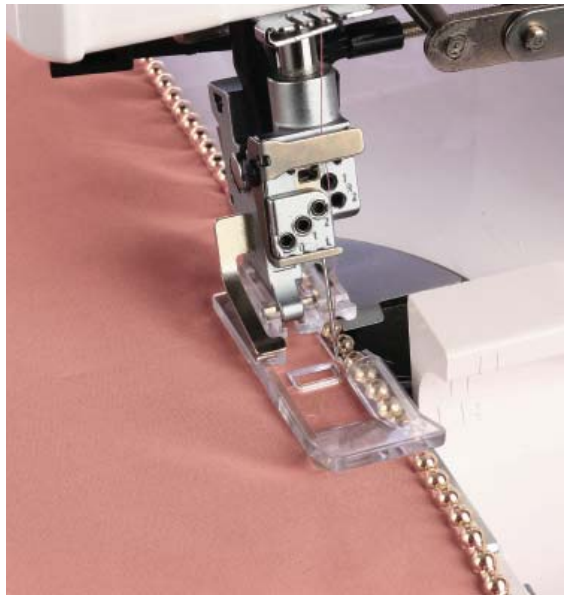

Perlenbesetzte Nähte geben Kleidung ein festliches Aussehen. Die tiefen Rillen an der Unterseite führen Perlschnüre oder Ketten perfekt in der Naht. Mit einer Flatlocknaht werden diese befestigt.

200-809-003

M



## BLINDSTICHFUSS

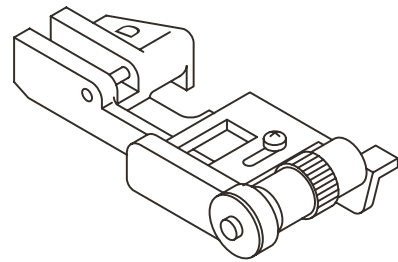

Die verstellbare Führung am Blindstichfuß sorgt dafür, dass in einem Arbeitsgang geschnitten, versäubert und blind gesäumt wird. Mit anderen Stichen entstehen dekorative Biesen, Fagottnähte oder Flatlocks wie in der Industrie.

200-806-000

M

## ZUSATZFADENFÜHRUNG

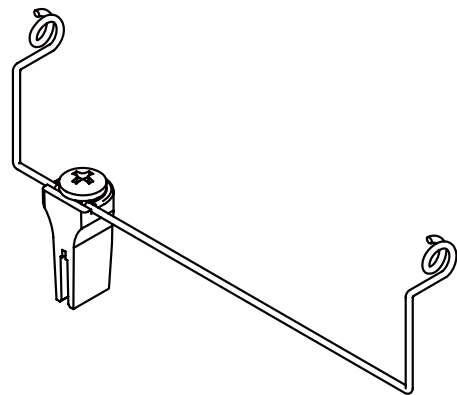

Sie bevorzugen Industriekonen? Stellen Sie diese einfach hinter die Maschine, stecken Sie die praktische Zusatzfadenführung auf und fädeln Sie wie gewohnt ein.

200-811-008

M



## ZUBEHÖR FÜR KOMPAKTSCHNELLNÄHER

Janome Kompaktschnellnäher arbeiten mit einer Geschwindigkeit von bis zu 1.600 Stichen pro Minute. Alles an diesen Maschinen zum Nähen und Quilten ist für hohe Stichqualität bei hohem Tempo ausgelegt, so auch das umfangreiche Sonderzubehör.

### ANTIHAFTFUSS

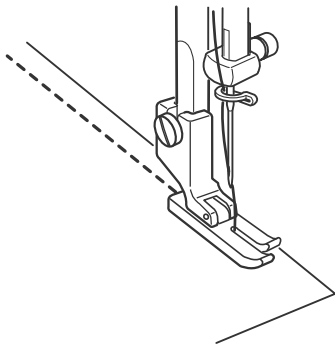

Geformt aus speziellem Kunstharz für das Nähen von Material, welches an Metallfüßen gerne haftet. Besonders geeignet zum Verarbeiten von Wildleder, Vinyl und Lederimitat.

767-404-028

J



## SPEZIELLE GERADSTICHFÜSSE

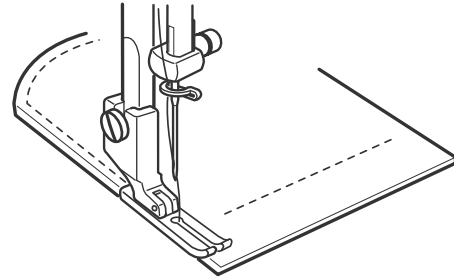

### SCHMALER GERADSTICHFUSS

Dieser Fuß ist von der Nadel bis zur Fußkante nur 2 mm breit. Dadurch ist der Fuß besonders für das Absteppen an Kragen und Taschen geeignet.

767-406-019 J

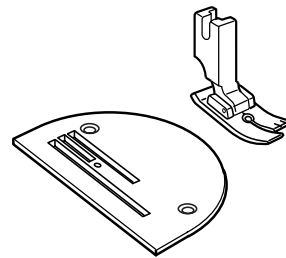

### GERADSTICHFUSS MIT STICHPLATTE FÜR FEINE STOFFE

Dieser spezielle Fuß und die dazugehörige Stichplatte optimiert den Transport feiner Stoffe.

767-405-018 J

---

## SAMTNÄHFUSS

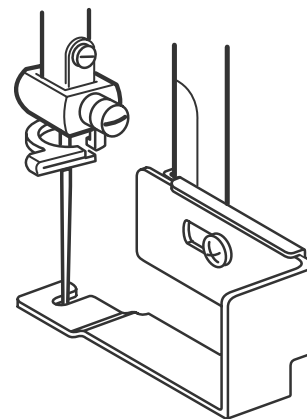

Der Samtnähfuß berührt nach dem Absenken nur leicht den Transporteur. Dadurch wird die empfindliche Oberfläche des Stoffes geschont.

767-407-010 J



### 1/4" SAUMFUSS

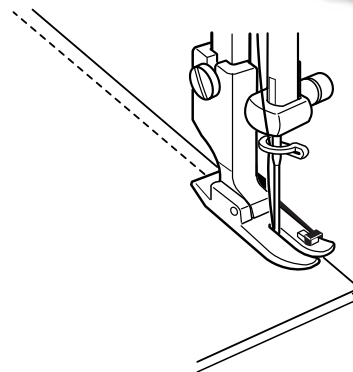

Die Führung des Fußes erlaubt das schnelle und akkurate Nähen von 1/4" Säumen. Großartig zum Quilten und Absteppen.

767-820-105 J

### SCHATTENNAHTFUSS

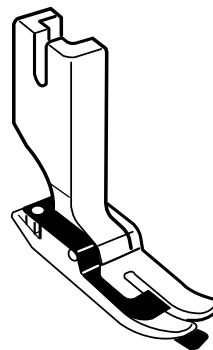

Nutzen Sie diesen Fuß zum Steppen in einer Falte. Die Führung folgt der Falte und richtet so die Steppnaht exakt geradlinig aus.

767-824-109 J





## OBERTRANSPORTFUSS

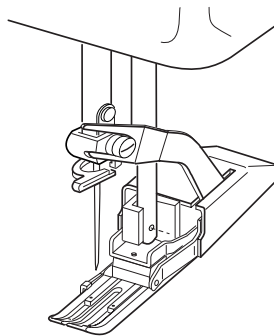

Der Obertransportfuß unterstützt das vereinfachte Nähen von Problemstoffen ohne Wellen und Falten. Unter- und Obertransport sorgen für gleichmäßigen Fluß des Stoffes. Dieser Fuß wurde auf die hohe Belastung und Geschwindigkeit der Kompaktschnellnäher abgestimmt.

## STOPPFÜSSE MIT STICHPLATTENABDECKUNG

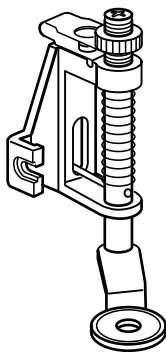

Der gefederte Fuß findet seinen Einsatz beim Freihandquiltten, Stippling und Freihandsticken. Die Stichplattenabdeckung wird auf die Stichplatte geklemmt, um den Transporteur auszuschalten.

### STANDARD

767-409-012	J
-------------	---

### SCHWERE STOFFE

Lieferung mit einer aufschraubbaren Abdeckung. Damit wird der Halt beim Verarbeiten schwerer Stoffe gewährleistet.

767-827-009	J
-------------	---

---

## BANDANNÄHFUSS

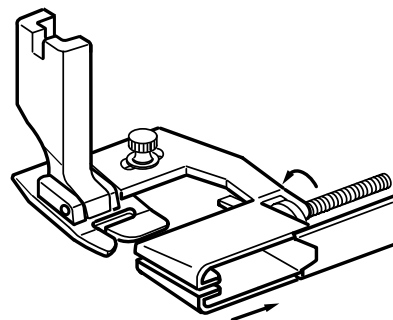

Mit diesem Fuß nähen Sie Einfassungen mit Bändern. Mit Hilfe einer Justierschraube wird der Abstand der Naht zur Bandkante gewählt. Führen Sie mit der linken Hand den Stoff, mit der rechten das Band.

767-412-018	J
-------------	---



## VERSTELLBARER REISSVERSCHLUSSFUSS

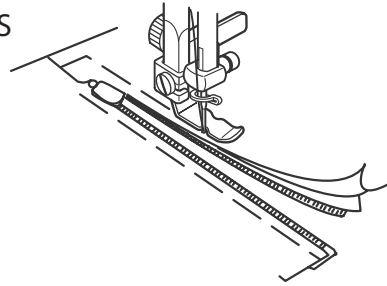

Dieser Fuß kann rechts und links des Halters befestigt werden, um die entsprechende Reißverschlusseite zu befestigen. Auch geeignet zum Annähen von Paspeln.

767-408-011 J



## VERDECKTER REISSVERSCHLUSSFUSS

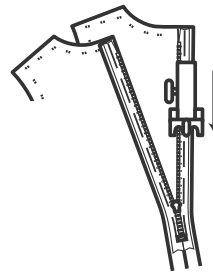

Mit diesem Fuß nähen Sie professionelle, nahtverdeckte Reißverschlüsse problemlos ein. Die Rillen der Unterseite führen die Zahnung exakt zur Naht.

767-410-016 J

## VERSTELLBARE SAUMFÜHRUNG

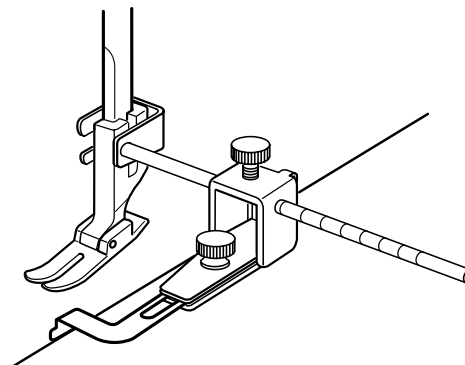

Die Saumführung ist eine praktische Hilfe beim Absteppen von Linien in gleichen Abständen.

767-411-017 J

# DIVERSES ZUBEHÖR

Vom Grundzubehör wie Nadeln, Spulen und Spulenhaltern bis hin zu Exklusivzubehör wie Garnständern und CD-ROM Laufwerken bietet Ihnen Janome eine Vielzahl von hochwertigen Artikeln. Diese optimieren Ihre kreativen Näharbeiten und sind einzigartig leicht in deren Handhabung.





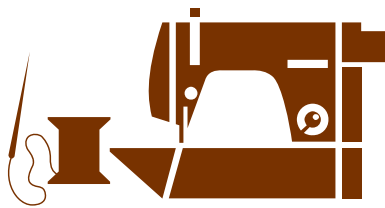

# NADELN

Glauben Sie das Märchen von der Allesnähnaedel? Wir nicht. Deshalb entwickelt und empfiehlt Janome für unterschiedliche Stoffe und Nähetechniken eine Reihe von speziellen Nadeln. Je feiner der Stoff, desto feiner sollte die Nadel sein. Umgekehrt bei dicken Stoffen. Und wenn Sie viel Nähen, die Nadel von Zeit zu Zeit auswechseln. Denn stumpfe oder krumme Nadeln schaden dem Stoff und der Maschine.



NADELSORTIMENT

200-135-001  
ABCDEFG

Sortiment der meistgenutzten Nadeln. Je 2 x Stärke 75 und 90 sowie ein Blue Tip Nadel.



BLUE TIP NADELN

200-346-007  
ABCDEFG

Die für Janome spezifische Nadel hat ein einzigartiges Design mit spezieller Spitzenform um Fehlstiche oder ein Kräuseln der Nähte speziell in Synthetik zu minimieren.



RED TIP NADELN

990-314-109  
ABCDEFG

Diese Sorte Nadeln wurde für das Sticken bei hoher Stichdichte entwickelt. Sie minimiert Fadenbrüche und Fehlstiche.



FM725 5-ER NADELBLOCK

725-607-104  
K

FM725 EINZEL-NADELBLOCK

725-810-009  
K



FM725 WECHSEL-BLOCK-SET

725-822-004  
K

Einzelnadeln  
3er Röhrchen

725-811-000  
K

5er Röhrchen

725-829-001  
K

10er Röhrchen

725-807-003  
K

MODELL	NADELTYP	BESTELL-NR.	
Nadeln mit Kugelspitze für Näh- und Overlockmaschinen	HA15x1SP Kugelspitze sortiert (5er Pack)	990-200-000	ABCDEFGH
	HA15x1SP Kugelspitze Stärke 75/11 (5er Pack)	990-211-000	ABCDEFGH
	HA15x1SP Kugelspitze Stärke 90/14 (5er Pack)	990-214-000	ABCDEFGH
Cover Pro	Sortiert 80/12 & 90/14 (5er Pack)	795-802-108	I
	Stärke 80/12 (5er Pack)	795-807-103	I
	Stärke 90/14 (5er Pack)	795-808-104	I
1600 P	HLx5 Stärke 65/9 (10er Pack)	767-811-000	J
	HLx5 Stärke 75/11 (10er Pack)	767-812-001	J
	HLx5 Stärke 90/14 (10er Pack)	767-813-002	J
	HLx5 Stärke 100/16 (10er Pack)	767-814-003	J
1600P-DB & 1600P-DBX	DBx1 Stärke 65/9 (10er Pack)	767-807-003	J
	DBx1 Stärke 75/11 (10er Pack)	767-808-004	J
	DBx1 Stärke 90/14 (10er Pack)	767-809-005	J
	DBx1 Stärke 100/16 (10er Pack)	767-810-009	J
MB-4	Sticknadeln (10er Pack)	770-811-000	L

# WEITERES ZUBEHÖR

## CLOTHSETTER TISCH - für MC11000



Der patentierte Clothsetter sorgt für perfekte Musterplatzierungen bei Einzel-, Gruppen- oder Endlosmotiven. Nur bei Janome erhältlich und so einfach in der Anwendung. Oder nutzen Sie diese praktische Hilfe als Quilt- oder extragroßen Tisch. Die sensationelle Doppelfunktion ist durch schnelles Abnehmen des Positionierarms möglich. Arm auf der Unterseite an Halteklammern aufstecken und alles ist ordentlich aufgeräumt.

860-401-005

A

## CLOTHSETTER 10000



Dieses einzigartige Zubehör hilft beim perfekten Platzieren von Stickmotiven. Der Positionierarm verfügt über Markierungen zum Setzen von \*.sew und \*.jef Designs. Außerdem lassen sich Musterkombinationen erstellt mit dem Customizer schneller zusammenfügen.

850-402-005

B

## QUILTTISCHE



Quilttische werden einfach an die Maschine geschoben. Sie vergrößern die Auflagefläche beim Arbeiten. Geeignet auch für große Teile beim herkömmlichen Nähen.

Bitte bei Bestellung den genauen Maschinentyp angeben!

## OBERMESSER



Um Nähproblemen aus dem Weg zu gehen, sollten Sie das Obermesser Ihrer Overlock austauschen, sobald Sie eine Abstumpfung bemerken.

Bitte bei Bestellung den genauen Maschinentyp angeben!



## SPULEN



Es gibt viele unterschiedliche Spulen auf dem Markt. Nutzen Sie die falschen Spulen in Art und Größe, kann dies die Nähqualität mindern oder zu Defekten an der Maschine führen. Die Metallspulen sind geeignet für alle Janome Front- und Seitenladermaschinen wie der 1600 P oder MB-4, der Mehrnadel-Stickmaschine. Die durchsichtigen Spulen eignen sich für alle anderen Janome Näh- und Stickmaschinen.

KUNSTSTOFFSPULEN (10er Set)	2 0 0 - 1 2 2 - 0 0 5	<b>ABCDEFG</b>
METALLSPULEN (einzeln)	7 6 1 - 0 9 4 - 1 0 4	<b>J L</b>

### SPEZIALSPULEN

Entwickelt für JANOME Memory Craft Näh- und Stickmaschinen. Die spezielle Mischung von Kunstharz und Gummi verbessert das Nähergebnis und reduziert Geräusche.

KUNSTSTOFFSPULE (einzeln)	1 0 2 - 2 6 1 - 1 0 3	<b>ABCD</b>
---------------------------	-----------------------	-------------

## SPULENHALTER



Front- und Seitenladermaschinen benötigen spezielle Spulenhalter welche die Unterfadenspannung regeln. Viele erfahrene Anwender verstellen diese gerne passend zu den Unterfäden wie z. B. bei handaufgewickelten Effektfäden. Um ständiges, kniffliges Justieren der Spannung zu vermeiden, empfiehlt sich der Kauf zusätzlicher Spulenhalter. Diese können für unterschiedliche Fadenstärken (dick oder dünn) vorjustiert werden.

HAUSHALTSNÄHMASCHINEN	6 4 7 - 5 1 5 - 0 0 6	<b>G</b>
KOMPAKTSCHNELLNÄHER	7 6 7 - 5 1 0 - 0 0 6	<b>J</b>
MEHRNADEL-STICKMASCHINEN	7 7 0 - 0 3 8 - 0 0 5	<b>L</b>

## GARNROLLENTRÄGER



Setzen Sie den Garnhalter einfach hinten an der Maschine an und schon haben Sie 5 weitere Farben ständig griffbereit. Benötigen Sie weitere Farben, können Sie diese bereits wechseln, solange eine andere Farbe stickt. Empfehlenswert auch für extra große Rollen oder Konen. Übrigens nicht nur für das Stickgen geeignet, denn der Garnrollenträger stellt Ihnen zusätzlich oft genutzte Farben zum Nähen zur Verfügung.

8 6 0 - 4 0 6 - 0 0 0	<b>A</b>
8 3 2 - 4 2 0 - 0 1 4	<b>B</b>

## BRUSH-OUT KIT



Sticken Sie mit dem Brush-Out Kit unterschiedliche Effektgarne oder glatte Garne in Flächen auf. Fuß und Führung leiten den Faden direkt unter die Sticknadel. Mit der beiliegenden Kardierbürste rauhen Sie je nach Bedarf die Garne an. So erhalten Sie z. B. fellartige Strukturen. Fertige Muster für das Kit erhalten Sie auf der Spezial-CD von 'Stichitize' (Bestell-Nr. 999-870-002)

200-383-006 | AB





## CD-ROM Laufwerk



Ihre Memory Craft MC 11000, MC 350 E oder MB-4 können direkt von CDs Muster einlesen, ohne mit einem Computer verbunden zu sein. Das CD-ROM Laufwerk (nur lesen) einfach an den USB-Eingang der Maschinen anschließen und auf fertige Kollektions-CDs oder selbst gebrannte CDs zugreifen.

860-404-008	<b>AB*</b>	<b>L</b>
-------------	------------	----------

\* nur 350e

## GERADSTICHPLATTEN

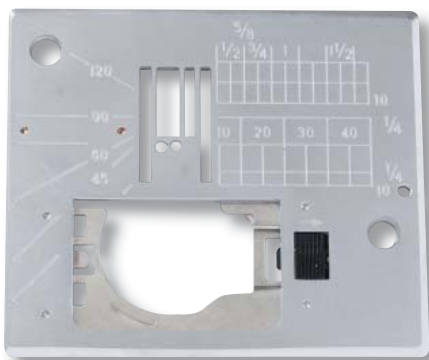

Geradstichplatten zeichnen sich durch das runde Einstichloch aus. Es sorgt für eine bessere Führung der Nadel beim Einstich und optimiert die Stichqualität. Feine Stoffe werden nicht so schnell nach unten gezogen. Die besten Ergebnisse erzielen Sie bei Anwendung zusammen mit einem Geradstichfuß.

Bitte bei Bestellung den genauen Maschinentyp angeben!

## KREISNÄHFÜHRUNG

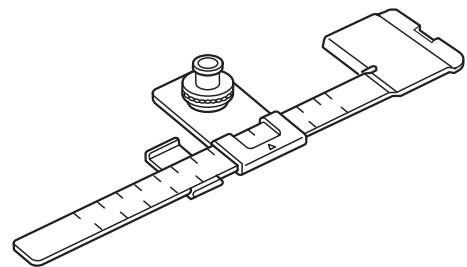

Die Kreisnähführung ist ideal zum Nähen von Kreislinien aus Gerad- und Zierstichen sowie Buchstaben. Kreise bis 26 cm Durchmesser können Sie mit diesem beliebten Zubehör nähen. Besonderer Einsatz findet diese Führung beim dekorativen Nähen. Einfach mit der Greiferabdeckung austauschen und schon kann es losgehen.

200-304-003	<b>A C</b> *1
200-024-109	<b>B DEF</b> *2

\* 1 auch 6019QC, 6125QC, 6260QC

\* 2 außer 6019QC, 6125QC, 6260QC, 712T, S-750

<b>GRUPPENÜBERSICHT JANOME MASCHINEN</b>		
Memory Craft 11000 <b>A</b>	Stick-Nähmaschinen <b>B</b>	Memory Craft 6600/6500 P <b>C</b>
Memory Craft 11000	Memory Craft 10001 Memory Craft 10000 Memory Craft 9700 Memory Craft 9500 Memory Craft 9000 Memory Craft 8000 Memory Craft 5700 Memory Craft 5000 Memory Craft 350 E* Memory Craft 300 E* Memory Craft 200 E*	Memory Craft 6600 Memory Craft 6500 P
Computer Nähmaschinen <b>D</b>	Horizontalgreifermaschinen Stichbreite 6,5 bis 7 mm <b>E</b>	Horizontalgreifermaschinen Stichbreite 5 mm <b>F</b>
Memory Craft 5200 Memory Craft 4900 Memory Craft 4800 Memory Craft 3500 Memory Craft 3100 Memory Craft 3000 Decor Computer 4100 LE Decor Computer 4030 Decor Computer 3050 Decor Computer 3030 Decor Computer 3018 Jubilee 85 Jem Platinum 720	6260 QC 6125 QC 6019 QC New My Style My Style 2522 Easy Jeans Decor Excel 5124 Decor Excel 5024 Millenium Reihe My Excel Reihe	Sewist 625 E Sewist 525 S Sewist 521 6021
CB-Greifer Maschinen <b>G</b>	Overlock <b>H</b>	Covermaschinen <b>I</b>
423 S 419 S 415 405 JH 1104 - JH 1118 S JS 1012/JR 1012 Indigo Reihe JD Serie 106 110 340-380	MyLock 744 D MyLock 734 D MyLock 644 D MyLock 204 D 8002 D	Cover Pro 1000 DX Cover Pro 1000 Cover Pro 900
Kompaktschnellnäher <b>J</b>	Filzmaschinen <b>K</b>	Mehrnadelmaschine <b>L</b>
1600 P-HL 1600 P-DBX 1600 P-DB	Xpression FM 725	MB-4
Cover-Ovlerock <b>M</b>		
1200 D		

\* = Nähzubehöre der Gruppe B sind nicht passend für diese Stickmaschinen.



## **JANOME QUALITÄT**

ACUFEED 1/4" SAUMFUSS MIT GERADSTICHPLATTE

ACUFEED OFFENER APPLIKATIONSFUSS

ACUFEED SCHATTENNAHT-QUILTFUSS

## **QUILTEN**

OBERTRANSPORTFUSS

1/4" SAUMFUSS

STICK- UND STOPFFUSS

OFFENER APPLIKATIONSFUSS

SCHATTENNAHT-QUILTFUSS

## **WOHNDEKOR**

BIESENFUSS + BIESENFÜHRUNG

KORDELNAHFUSS

PASPELFUSS

KRÄUSELFUSS

PERLENBANDFUSS

PAILETTENFUSS

## **HEIRLOOM**

SATINFUSS

ROLLSAUMFUSS

BIESENFUSS

KNOPFLOCHFÜSSE

BIESENFUSS + BIESENFÜHRUNG

FLÜGELNADEL

OFFENER APPLIKATIONSFUSS

## **STICKEN**

HUTRAHMEN

RECHTECKRAHMEN

FREIARMRAHMEN

SPRINGRAHMEN

EXTRA GROSSE RAHMEN

## **FILZEN**

### **ALLGEMEINES ZUBEHÖR FÜR NÄHMASCHINEN**

GERADSTICHFUSS

APPLIKATIONSFUSS

ROLLENFUSS

STOPFFUSS

ANTIHAFTFUSS

SCHATTENNAHTFUSS

OBERTRANSPORTFUSS

SATINSTICHFUSS

1/4" SAUMFUSS

ACUFEED 1/4" SAUMFUSS MIT GERADSTICHPLATTE

KRÄUSELFUSS

OFFENER APPLIKATIONSFUSS

ACUFEED OFFENER APPLIKATIONSFUSS

SCHRÄGBANDEINFASSER

KANTENNÄHFUSS

OVERLOCKFUSS

BLINDSTICHFUSS

SAUMFUSS-SET

ROLLSAUMFUSS

RAUPENFUSS

BLINDSTICH-ZUBEHÖR

SCHRÄGBAND-ZUBEHÖR

ZUBEHÖR FÜR BREITE SÄUME

BIESENFUSS

BIESENFÜHRUNG

PASPELFUSS

FALTENLEGER

PERLENBANDFUSS-SET

KORDELNÄHFUSS

PAILETTENNÄHFUSS

KNOPFLOCHFUSS

SCHIENEN-KNOPFLOCHFUSS

KNOPFANNÄHFUSS

REISSVERSCHLUSSFÜSSE

REISSVERSCHLUSSFUSS VERDECKT

### **OVERLOCK ZUBEHÖR**

KORDONIERFUSS (B)

BANDNÄHFUSS MIT BANDROLLER

BLINDSTICHFUSS

GUMMIBANDKRÄUSLER

KORDONIERFUSS (A)

PERLENBAND-SET

PASPELFUSS

KANTENFÜHRUNG

KRÄUSELAUFSATZ

### **COVERMASCHINEN ZUBEHÖR**

KLARSICHTEINSATZFUSS

SAUMFÜHRUNG

ELSATIK-KRÄUSELZUBEHÖR

BANDFÜHRUNGEN

MITTELKANTENFUSS

### **ZUBEHÖR FÜR KOMBINIerte OVERLOCK-/COVERMASCHINEN**

KRÄUSELFUSS (G)

EINFASSFÜHRUNG (H-3)

COVERSAUMFUSS (M)

SCHRÄGBANDEINFASSERFUSS (M)

SCHRÄGBANDFORMER

HALTER DAZU

KAPPNAHTFÜHRUNG (F-4)

TRANSPARENTFUSS (F)

SAUMFÜHRUNG (H-2)

COVERSAUMFUSS (M)

KANTENFÜHRUNG RUND

HALTER DAZU

KANTENFORMER (H-1)

COVERSAUMFUSS (M)

SPITZENNAHTFÜHRUNG (F-3)

FAGOTTFÜHRUNG (F-2)

KETTENSTICHFUSS (F)

ELASTIK-KRÄUSELFUSS

ELASTIKKRÄUSLER 7,5 MM

ELASTIKKRÄUSLER 10 MM

ELASTIKKRÄUSLER 13 MM

GÜRTELSCHLAUFENFUSS

BIESENFÜHRUNG (K-2)

BIESENFUSS (K)

KORDELFUSS (Q)

BIESENSTEG (K-1)

BIESENFUSS (K)

TOPSTITCHFÜHRUNG (N-1)

TOPSTITCHFUSS (N)

PERLENBANDFUSS (P)

BLINDSTICHFUSS (D)

ZUSATZFADENFÜHRUNG

### **ZUBEHÖR FÜR**

**KOMPAKTSCHNELLNÄHER**

ANTIHAFTFUSS

SCHMALER GERADSTICHFUSS

GERADSTICHFUSS MIT STICH-

PLATTE FÜR FEINE STOFFE

SAMTNÄHFUSS

SCHATTENNAHTFUSS

1/4" SAUMFUSS

OBERTRANSPORTFUSS

STOPFFÜSSE MIT

STICHPLATTENABDECKUNG

BANDANNÄHFUSS

REISSVERSCHLUSSFUSS

VERSTELLBAR

REISSVERSCHLUSSFUSS

VERDECKT

VERSTELTBARE SAUMFÜHRUNG

### **DIVERSES ZUBEHÖR**

**NADELN**

NADELSORTIMENT

BLUE TIP NADELN

RED TIP NADELN

FILZNADELBLÖCKE

**NADELTABELLE**

**WEITERES ZUBEHÖR**

CLOTHSETTER TISCH

CLOTHSETTER 10000

QUILTISCHE

OBERMESSER

KUNSTSTOFFSPULEN (10-ER SET)

METALLSPULEN

SPEZIALSPULEN

SPULENHALTER

GARNROLLENTRÄGER

BRUSH-OUT KIT

CD-ROM LAUFWERK

GERADSTICHPLATTEN

KREISNÄHFÜHRUNG

- JANOME QUALITÄT
- QUILTEN
- WOHNDEKOR
- HEIRLOOM
- STICKEN
- FILZEN
- ▲ ALLGEMEINES ZUBEHÖR FÜR NÄHMASCHINEN
- ▲ OVERLOCK ZUBEHÖR
- ▲ COVERMASCHINEN ZUBEHÖR
- ▲ ZUBEHÖR FÜR KOMBINIERTE OVERLOCK-/COVERMASCHINEN
- ▲ ZUBEHÖR FÜR KOMPAKTSCHNELLNÄHER
- ▲ Diverses Zubehör

## A - Z

1/4" SAUMFUSS ■▲▲▲

**ACUFEED** 1/4" SAUMFUSS MIT GERADSTICHPLATTE ■▲▲  
ACUFEED OFFENER APPLIKATIONSFUSS ■▲▲

ACUFEED SCHATTENNAHTQUILTFUSS ■▲▲

ANTIHAFTFUSS ▲▲▲

APPLIKATIONSFUSS ▲▲

**BANDANNÄHFUSS** ▲▲

BANDFÜHRUNGEN ▲▲

BANDNÄHFUSS MIT BANDROLLER ▲▲

BIESENFÜHRUNG ▲▲

BIESENFÜHRUNG (K-2) ▲▲

BIESENFUSS ▲▲

BIESENFUSS (K) ▲▲

BIESENSTEG (K-1) ▲▲

BLINDSTICHFUSS ▲▲▲

BLINDSTICHFUSS (D) ▲▲

BRUSH-OUT KIT ▲▲

**CD-ROM LAUFWERK** ▲▲

CLOTHSETTER 10000 ▲▲

CLOTHSETTER TISCH ▲▲

COVERSAUMFUSS (M) ▲▲

**EINFASSFÜHRUNG (H-3)** ▲▲

ELASTIK-KRÄUSELFUSS ▲▲

ELASTIKKRÄUSLER 10 MM ▲▲

ELASTIKKRÄUSLER 13 MM ▲▲

ELASTIKKRÄUSLER 7,5 MM ▲▲

ELSATIK-KRÄUSELZUBEHÖR ▲▲

EXTRA GROSSE RAHMEN ■▲

**FAGOTTFÜHRUNG (F-2)** ▲▲

FALTENLEGER ▲▲

FREIARMRAHMEN ■▲

**GARNROLLENTRÄGER** ▲▲

GERADSTICHFUSS ▲▲

GERADSTICHFUSS MIT STICHPLATTE FÜR FEINE STOFFE ▲▲

GERADSTICHPLATTEN ▲▲

GUMMIBANDKRÄUSLER ▲▲

GÜRTELSCHLAUFENFUSS ▲▲

**HUTRAHMEN** ■▲

**KANTENFORMER (H-1)** ▲▲

KANTENFÜHRUNG ▲▲▲

KANTENFÜHRUNG RUND ▲▲

KAPPNAHTFÜHRUNG (F-4) ▲▲

KETTENSTICHFUSS (F) ▲▲

KLARSICHTEINSATZFUSS ▲▲

KNOPFANNÄHFUSS ▲▲

KNOPFLOCHFUSS ▲▲

KORDELFUSS (Q) ▲▲

KORDELNÄHFUSS ▲▲

KORDONIERFUSS (A) ▲▲

KORDONIERFUSS (B) ▲▲

KRÄUSELAUFSATZ ▲▲▲

KRÄUSELFUSS ▲▲

KRÄUSELFUSS (G) ▲▲

KREISNÄHFÜHRUNG ▲▲

KUNSTSTOFFSPULEN ▲▲

**METALLSPULEN** ▲▲

MITTELKANTENFUSS ▲▲

**NADELN** ▲▲

**OBERMESSER** ▲▲

OBERTRANSPORTFUSS ■▲▲▲

OFFENER APPLIKATIONSFUSS ▲▲

OVERLOCKFUSS ▲▲

**PAILETTENFUSS** ▲▲

PASPELFUSS ▲▲▲

PERLENBANDFUSS (P) ▲▲

PERLENBANDFUSS-SET ▲▲

PERLENBAND-SET ▲▲

**QUILTISCHE** ▲▲

**RAUPENFUSS** ▲▲

RECHTECKRAHMEN ■▲

REISSVERSCHLUSSFUSS ▲▲  
VERSTELLBAR

REISSVERSCHLUSSFUSS ▲▲▲

REISSVERSCHLUSSFÜSSE ▲▲

ROLLENFUSS ▲▲

ROLLSAUMFUSS ▲▲

**SAMTNÄHFUSS** ▲▲

SATINSTICHFUSS ▲▲

SAUMFÜHRUNG ▲▲

SAUMFÜHRUNG (H-2) ▲▲

SAUMFUSS-SET ▲▲

SCHATTENNAHTFUSS ■▲▲▲

SCHIENEN-KNOPFLOCHFUSS ▲▲▲

SCHMALER GERADSTICHFUSS ▲▲

SCHRÄGBANDEINFASSERFUSS (M) ▲▲

SCHRÄGBANDFORMER ▲▲

SPEZIALSPULEN ▲▲

SPITZENNAHTFÜHRUNG (F-3) ▲▲

SPRINGRAHMEN ■▲

SPULENHALTER ▲▲

STOPPFÜSE MIT STICHPLATTENABDECKUNG ▲▲

STOPPFUSS ■▲

**TOPSTITCHFÜHRUNG (N-1)** ▲▲

TOPSTICHFUSS (N) ▲▲

TRANSPARENTFUSS (F) ▲▲

**VERSTELLBARE SAUMFÜHRUNG** ▲▲

**ZUSATZFADENFÜHRUNG** ▲▲

Janome empfiehlt nur das aufgeführte Sonderzubehör.

Weitere Informationen und Tipps rund um die Füßchen erhalten Sie auf [www.janome.de](http://www.janome.de)

Änderungen und Irrtümer vorbehalten.





# JANOME



Janome Deutschland GmbH - Opelstraße 20-22 - 64546 Mörfelden-Walldorf  
[www.janome.de](http://www.janome.de)

©Janome 2009 Änderungen und Irrtümer vorbehalten